

Model 50799

Brugsanvisning
Bruksanvisning
Bruksanvisning
Käyttöohje
Instruction manual
Gebrauchsanweisung
Podręcznik użytkownika
Kasutusjuhend
Manual de instrucciones
Manuale di istruzioni
Gebruiksaanwijzing
Manuel d'instructions



Grouwi®

DK

NO

SE

FI

GB

DE

PL

ET

ES

IT

NL

FR

BRÆNDESAV

Introduktion

For at du kan få mest mulig glæde af din nye brændesav, beder vi dig gennemlæse denne brugsanvisning, før du tager brændesaven i brug. Vi anbefaler dig desuden at gemme brugsanvisningen, hvis du senere skulle få brug for at genopfriske din viden om brændesavens funktioner.

Tekniske data

Spænding/frekvens:	230 V ~ 50 Hz
Effektforbrug:	2200 W
Hastighed ubelastet:	2800 o/min
Savklingestørrelse:	405 mm diameter 30 mm hul diameter 32 tænder
Maks. skærediameter:	135 mm
Min. skærediameter:	30 mm
Med sikkerhedsmotorbremse	
Støj:	
L_{pA} :	92 dB(A) K_{pA} : 2 dB(A)
L_{wA} :	104 dB(A) K_{wA} : 2 dB(A)

Særlige sikkerhedsforskrifter

Afbryd aldrig strømmen til brændesaven under bremsning, da det kan beskadige motoren.

Brug altid den rigtige type savklinge til den aktuelle opgave.

Brug aldrig savklinger, hvis maksimum-hastighed er mindre end brændesavens maksimale omdrejningshastighed.

Brug aldrig bøjede savklinger eller savklinger, hvor nogle af tænderne mangler.

Brug aldrig for store savklinger.

Kontrollér, at retningsangivelsen på savklingen svarer til motorens rotationsretning.

Brug altid beskyttelseshandsker, når du håndterer savklingen.

Åbn aldrig beskyttelsesskærmen undtagen ved udskiftning af savklinge som beskrevet nedenfor.

Åbn aldrig beskyttelsesskærmen, mens savklingen roterer, eller hvis stikket sidder i stikkontakten!

Kontrollér inden hver brug, at den bevægelige del af beskyttelsesskærmen kan bevæges frit uden at sidde fast, og at lukkemekanismen fungerer korrekt. Brug aldrig brændesaven, hvis dette ikke er tilfældet.

Tag aldrig fat om beskyttelsesskærmen under transport af brændesaven.

Hold altid spindlen til savklingen ren.

Brændesaven skal stilles på et fast underlag, så den ikke kan bevæge sig under savningen.

Savklingen må ikke være i kontakt med arbejdsemnet eller andre genstande, når brændesaven startes.

Kontrollér, at arbejdsemnet ikke indeholder søm, skruer eller andre genstande, der kan beskadige savklingen, og at der ikke er lignende forhindringer i underlaget under arbejdsemnet.

Pres ikke saven for hårdt. Sluk omgående på afbryderen, hvis savklingen binder eller sidder fast i arbejdsemnet. Hvis savklingen sidder fast, kan arbejdsemnet blive kastet tilbage mod brugeren med stor kraft. Stå derfor aldrig lige bag savklingen under savning.

Øversigt over medfølgende dele

- A. Stel med motor
- B. Vugge
- C. Justerbar støtteskinne
- D. Inderflange
- E. Yderflange
- F. Yderskærme
- G. Savklinge
- H. Inderskærme
- I. Plastpose med monteringsdele, fjeder og nøgler
- J. Længdestop
- K. Beskyttelsesplade
- L. Kasette
- M. Plastpose med håndtag og greb

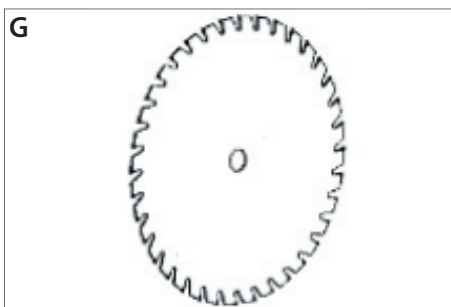
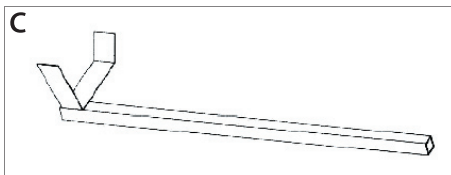
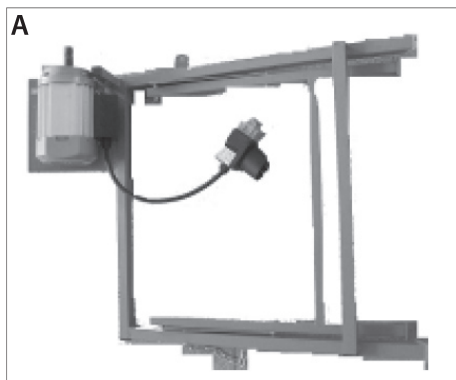

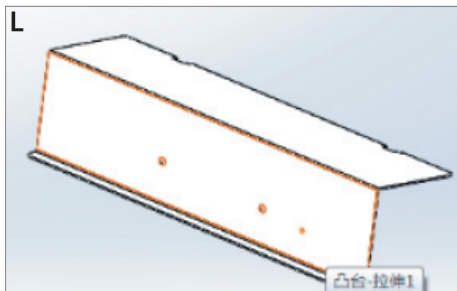
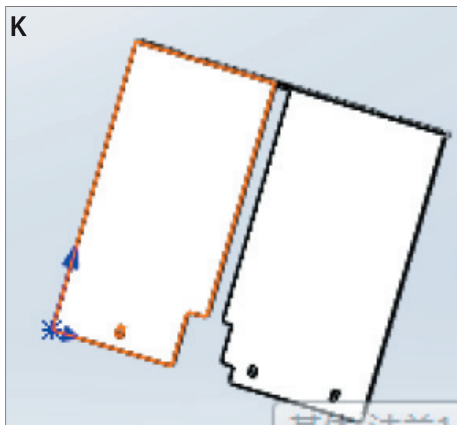
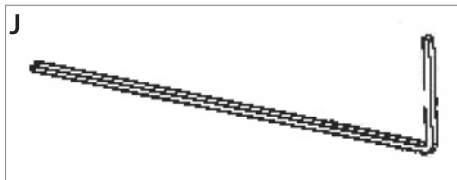

Samling af brændesaven

Start med at åbne emballagen og lægge alle medfølgende dele ud, så du har et godt overblik over dem.

Vær 2 personer om at samle brændesaven.

Trin 1

Få de to huller i stellet (A) til at flugte med de to huller i vuggen (B).

Spænd delene sammen med 2 bolte (M8×40), 2 skiver (Ø8) og 2 låsemøtrikker (M8).

Lad de samlede dele ligge på gulvet.



Trin 2

Skru tværstiveren fast på benene på stellet (A) og vuggen (B) med 2 bolte (M8×25) og 2 møtrikker (M8). Spænd dem ikke så stramt, at benene ikke kan bevæge sig. Sørg for at vende tværstiveren, så mærkerne R og L på tværstiveren passer med mærkerne på stellet og vuggen.



Trin 3

Monter venstre yderskærm (F) på vuggen (B) med 1 bolt (M6×15) og 1 låsemøtrik (M6), 1 bolt (M8×40), 1 bolt (M8×15) og 1 låsemøtrik (M8).



Trin 4

Monter venstre inderskærm (H), og spænd den fast på vuggen (B) og den bevægelige plade.



Trin 5

Monter den nederste afskærmning på vuggen med 1 skrue (M6×12), og fastgør den til vuggens ben med 1 skrue (M6×25).



Trin 6

Sæt inderflangen (D), savklingen (G), yderflangen (E) og 1 møtrik (M20) på motorakslen. Hold yderflangen fast, og stram møtrikken med de to medfølgende nøgler.

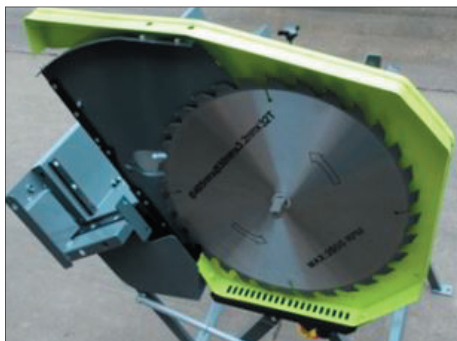

Trin 7

Monter højre inderskærm (H), og spænd den fast på vuggen (B) med 2 skruer (M6×12). Spænd den derefter fast på yderskærmen (F) med skruer (M5×6).



Trin 8

Afmonter det nederste plastdæksel.



Monter højre yderskærm (F) ved at spænde den sammen med venstre yderskærm med bolte.

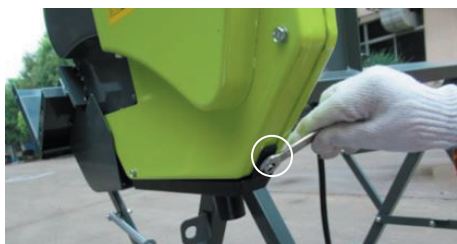

Monter det nederste plastdæksel igen.

**Trin 9**

Saml forlængerer, og monter den på vuggen med 2 bolte (M8×12), 2 skiver (Ø8) og 2 låsemøtrikker (M8).

**Trin 10**

Samle beskyttelsespladen (K), og monter den på vuggen med 3 bolte (M8×15) og 3 låsemøtrikker (M8). Fastgør beskyttelsespladen til inderskærmene med 2 bolte (M5×8) og 2 låsemøtrikker (M5).

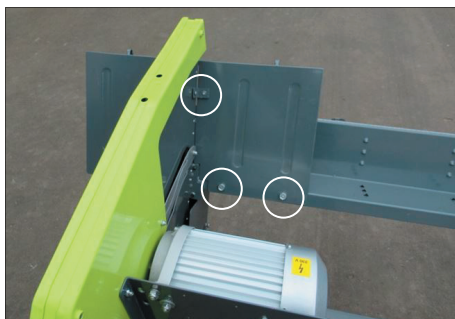

Trin 11

Skru håndtaget fast på kassetten (L).



Løsn de 2 skruer (M4×6) på kassetten, monter kassetten på beskyttelsespladen (K), og stram skruerne igen.

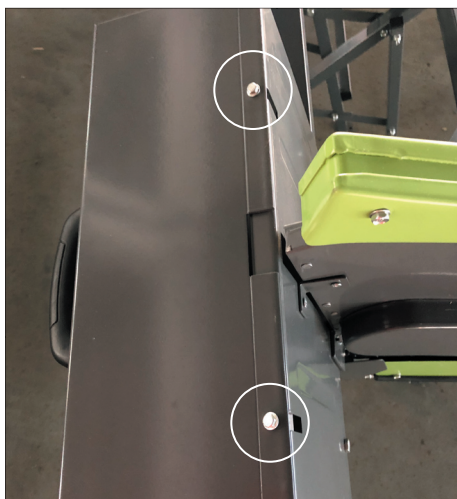

Trin 12

Sæt den justerbare støtteskinne (C) og længdestoppet (J) ind i sporene på vuggen (B).



Trin 13

Monter de to greb til fastspænding af den justerbare støtteskinne (C) og længdestoppet (J).

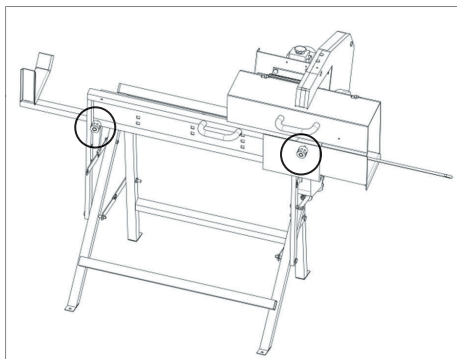
**Trin 15**

Monter stik og nødstop på motorpladen med 4 bolte (M4x55).

**Trin 14**

Afmonter stangen, og sæt fjederen ind over den. Monter stangen på benene på stellet (A) og vuggen (B). Spænd den fast.



Tryk vuggen flere gange ind mod stellet for at kontrollere, at fjederen på stangen automatisk presser vuggen ud til sin oprindelige position igen.

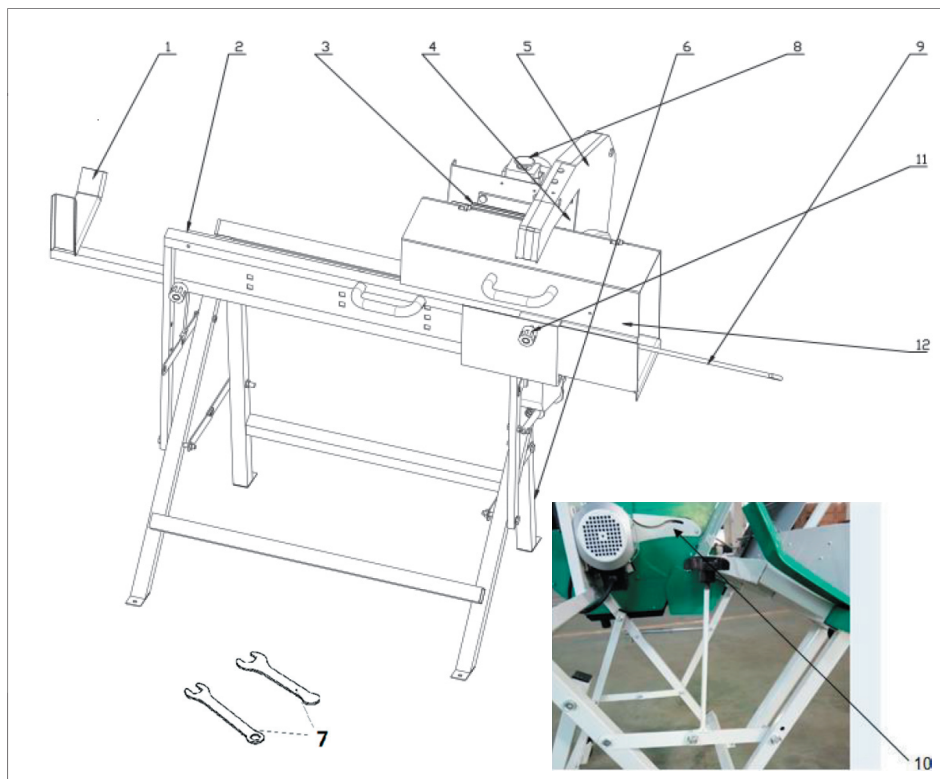

Øversigt

1. Udtrækkelig støtteskinne
2. Vugge
3. Motor
4. Inderskærme
5. Yderskærme
6. Ben
7. Nøgler (2 stk.)
8. Tænd/sluk-knap
9. Justerbart længdestop
10. Bevægelig plade
11. Låsegreb
12. Afskærmning over vugge

Savning

Bemærk! Saven kræver tilslutning til en stikkontakt, som er sikret med 16 ampere.

Hvis der bruges forlængerledning, skal ledningen have et tværsnit på 2,5 mm², og den skal rulles helt ud før brug. Sørg for, at ledningen ikke kan komme i klemme eller i kontakt med brændesaven under arbejdet.

Sæt stikket i stikkontakten.

Læg arbejdsstykket i vuggen, så det sted, hvor der skal savnes, er ud for savklingen.

Brug eventuelt længdestoppet, så alle brændestykkerne savnes af i samme længde.

Tænd motoren på tænd/sluk-knappen, og lad savklingen opnå fuld hastighed.

Tag fat om vuggens håndtag, og skub vuggen frem mod savklingen med en jævn, glidende bevægelse.

Når arbejdsområdet nærmer sig savklingen, skubbes beskyttelseskærmen til side, og savklingen saver træet over. Træk vuggen tilbage, når savningen er gennemført.

Beskyttelseskærmen lukkes automatisk, og du kan føre arbejdsområdet frem i vuggen for at forberede det næste snit.

Hvis træet ikke er savet helt igennem, skal du dreje det 180 grader og save det igennem igen.

Sluk for brændesaven på tænd/sluk-knappen, når savningen er fuldført.

Udskiftning af klinge

Trin 1

Afmonter den højre yderskærm.

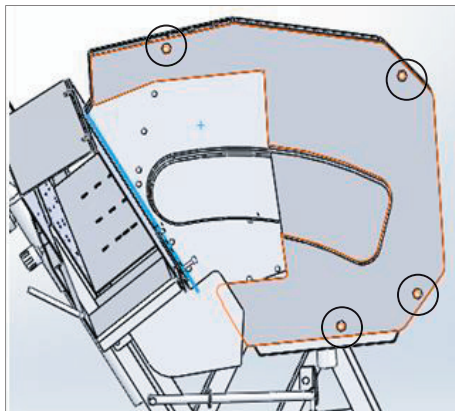

Trin 2

Afmonter skruerne, skiverne og fjederskiverne på toppen af inderskærmen.



Trin 3

Afmonter sekskantskruerne på den højre inderskærm.



Trin 4

Hold yderflangen fast, og løs møtrikken med de to medfølgende nøgler.

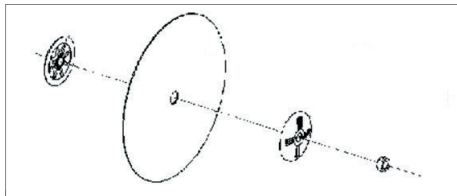

Løsn forsigtigt møtrikken på motorspindlen, afmonter yderflangen, og løft forsigtigt savklingen af. Vær opmærksom på, at savklingen er meget tung. Vær forsigtig ved løsning af møtrikken og afmontering af savklingen, da den kan forårsage alvorlig personskade!

Rengør beskyttelseskærmen, spindlen og flangerne, monter en ny savklinge, og fastgør yderflangen og savklingen ved hjælp af møtrikken.

Kontrollér, at tænderne på savklingen peger den rigtige vej!

Trin 5

Monter alle dele igen, og kontrollér, at lukkemekanismen fungerer korrekt.

Rengøring og vedligehold

Fjern savsmuld, støv og snavs med en støvsuger, trykluft eller en børste. Kontrollér, at motorens ventilationshuller ikke er tilstoppet.

Brændesaven rengøres ved at aftørre savens ydre dele med en fugtig klud.

Smør fra tid til anden de bevægelige dele med smøroleie. Før længere tids opbevaring anbefales det at smøre savklingen og fjederstangen ind i olie for at forhindre rustangreb.

Brug aldrig stærke eller ætsende rengøringsmidler på brændesaven. De kan skade brændesavens dele og påvirke dens funktion.

Dæk brændesaven med en presenning, hvis den står udendørs, og sørg for at beskytte motoren og tænd/sluk-knappen mod vand.

Servicecenter

Bemærk: Produktets modelnummer skal altid oplyses i forbindelse med din henvendelse.

Modelnummeret fremgår af forsiden på denne brugsanvisning og af produktets typeskilt.

Når det gælder:

- Reklamationer
- Reservedele
- Returvarer
- Garantivarer
- www.schou.com

EF-overensstemmelseserklæring

Fabrikant: Schou Company A/S, Nordager 31, 6000 Kolding, Danmark, erklærer hermed, at



BRÆNDESAV

50799

230 V - 2200 W

er fremstillet i overensstemmelse med følgende standarder eller normative dokumenter:

EN 1870-6:2017

EN60204-1:2006/A1:2009

i henhold til bestemmelserne i direktiverne 2006/42/EF Maskindirektivet



Kirsten Vibeke Jensen
Product Safety Manager

02.09.2019 - Schou Company A/S, DK-6000 Kolding

Miljøoplysninger



Elektrisk og elektronisk udstyr (EEE) indeholder materialer, komponenter og stoffer, der kan være farlige og skadelige for menneskers sundhed og for miljøet, når affaldet af elektrisk og elektronisk udstyr (WEEE) ikke bortskaffes korrekt. Produkter, der er mærket med nedenstående "overkrydsede skraldespand", er elektrisk og elektronisk udstyr. Den overkrydsede skraldespand symboliserer, at affald af elektrisk og elektronisk udstyr ikke må bortskaffes sammen med usorteret husholdningsaffald, men skal indsamles særskilt.

Produceret i P.R.C.

Fabrikant:
Schou Company A/S
Nordager 31
DK-6000 Kolding

© 2019 Schou Company A/S

Alle rettigheder forbeholdes. Indholdet i denne vejledning må ikke gengives, hverken helt eller delvist, på nogen måde ved hjælp af elektroniske eller mekaniske hjælpemidler, f.eks. fotokopiering eller optagelse, oversættes eller gemmes i et informationslagrings- og -hentningssystem uden skriftlig tilladelse fra Schou Company A/S.

VEDSAG

Innledning

For at du skal få mest mulig glede av den nye vedsagen, ber vi deg lese gjennom denne bruksanvisningen før du tar vedsagen i bruk. Vi anbefaler også at du tar vare på bruksanvisningen, i tilfelle du skulle få behov for å repetere informasjonen om vedsagens funksjoner senere.

Tekniske spesifikasjoner

Spenning/frekvens:	230 V ~ 50 Hz
Effektforbruk:	2200 W
Hastighet ubelastet:	2800 o/min
Sagbladstørrelse:	405 mm diameter 30 mm hull diameter 32 tenner
Maks. skjærediameter:	135 mm
Min. skjærediameter:	30 mm
Med sikkerhetsmotorbrems	
Støy:	
L_{pA} :	92 dB(A) K_{pA} : 2 dB(A)
L_{WA} :	104 dB(A) K_{WA} : 2 dB(A)

Spesielle sikkerhetsregler

Bryt aldri strømtilførselen til vedsagen under bremsing, da det kan skade motoren.

Bruk alltid riktig type sagblad til den aktuelle jobben.

Bruk aldri sagblad med en maksimumshastighet som er lavere enn vedsagens maksimale omdreiningshastighet.

Ikke bruk bøyde sagblad eller sagblad der noen av tennene mangler.

Bruk aldri for store sagblad.

Kontroller at retningsangivelsen på sagbladet svarer til motorens rotasjonsretning.

Bruk alltid vernehansker når du håndterer sagbladet.

Ikke åpne beskyttelsesskjermen unntatt ved bytte av sagblad som beskrevet nedenfor.

Ikke åpne beskyttelsesskjermen mens sagbladet roterer, eller hvis støpselet sitter i stikkkontakten!

Før du bruker vedsagen, må du alltid kontrollere at den bevegelige delen av beskyttelsesskjermen kan beveges fritt uten å sitte fast, og at lukkemekanismen fungerer korrekt. Ikke bruk vedsagen hvis dette ikke er tilfelle.

Ta aldri tak i beskyttelsesskjermen når vedsagen skal flyttes.

Hold alltid sagbladets spindel ren.

Plasser vedsagen på et fast underlag så den ikke kan bevege seg når du sager.

Sagbladet skal ikke være i kontakt med arbeidsemnet eller andre gjenstander når vedsagen startes.

Kontroller at arbeidsemnet ikke inneholder spiker, skruer eller andre gjenstander som kan skade sagbladet, og at det ikke er lignende hindringer i underlaget under arbeidsemnet.

Ikke press for hardt på sagen. Slå vedsagen av med én gang hvis sagbladet kjører seg fast i arbeidsemnet. Hvis sagbladet sitter fast, kan arbeidsemnet bli kastet tilbake mot brukeren med stor kraft. Stå derfor aldri rett bak sagbladet når du sager.

Oversikt over deler som følger med

- A. Stativ med motor
- B. Vugge
- C. Justerbar støtteskinne
- D. Innerflens
- E. Ytterflens
- F. Ytterskjermer
- G. Sagblad
- H. Innerskjermer
- I. Plastpose med monteringsdeler, fjær og nøkler
- J. Lengdestopper
- K. Beskyttelsesplate
- L. Kassett
- M. Plastpose med håndtak

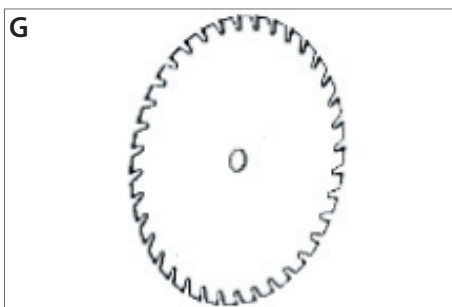
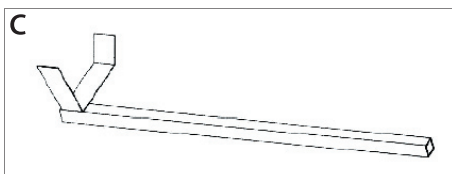
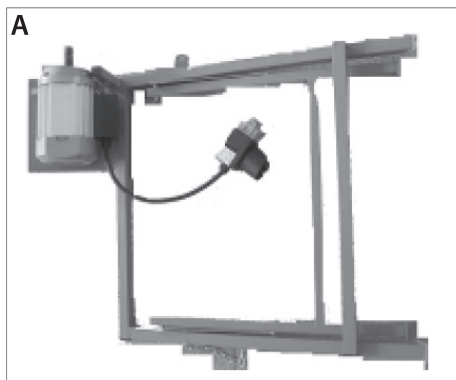

NO



Montering av vedsagen

Start med å åpne emballasjen og legge alle delene utover slik at du får god oversikt over dem.

Vær to personer når vedsagen skal monteres.

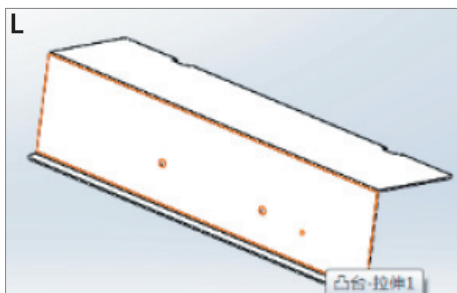
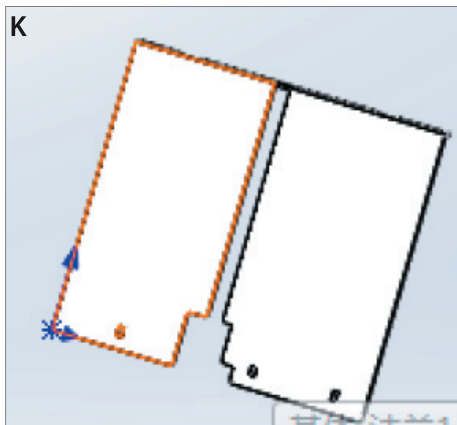
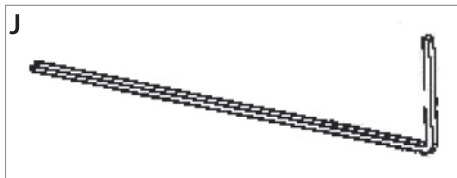

Trinn 1

Sørg for at de to hullene i stativet (A) flukter med hullene i vuggen (B).

Skru delene sammen med 2 bolter (M8×40), 2 skiver (Ø8) og 2 låsemutre (M8).

La de monterte delene ligge på gulvet.



Trinn 2

Skru tverrstiveren fast på bena på stativet (A) og vuggen (B) med 2 bolter (M8×25) og 2 mutre (M8). Ikke stram så hardt at bena ikke kan beveges. Husk å snu tverrstiveren slik at merkene R og L på tverrstiveren stemmer med merkene på stativet og vuggen.



Trinn 3

Monter venstre yterskjem (F) på vuggen (B) med 1 bolt (M6×15) og 1 låsemutter (M6), 1 bolt (M8×40), 1 bolt (M8×15) og 1 låsemutter (M8).



Trinn 4

Monter venstre innerskjem (H), og fest den på vuggen (B) og den bevegelige platen.



NO

Trinn 5

Monter den nederste dekelet på vuggen med 1 skru (M6×12), og fest det til bena på vuggen med 1 skru (M6×25).



Trinn 6

Sett innerflensen (D), sagbladet (G), ytterflensen (E) og 1 mutter (M20) på motorakselen. Hold ytterflensen fast, og stram mutteren med de to nøklene som følger med.

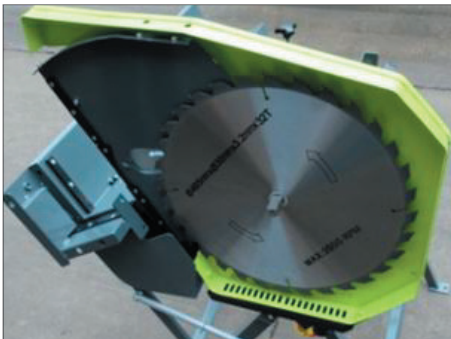
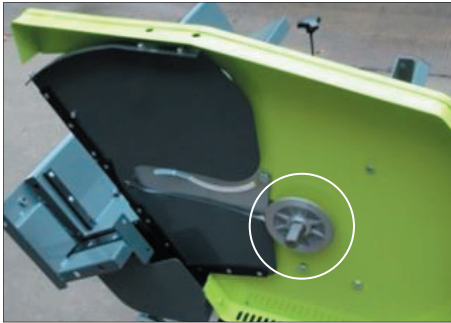

Trinn 7

Monter høyre innerskjerm (H), og fest den på vuggen (B) med 2 skruer (M6×12). Fest den deretter på ytterskjermen (F) med skruer (M5×6).



Trinn 8

Demonter det nedre plastdekselet.



Monter høyre ytterskjerm (F) ved å skru den sammen med venstre ytterskjerm ved hjelp av bolter.



Monter det nedre plastdekselet igjen.

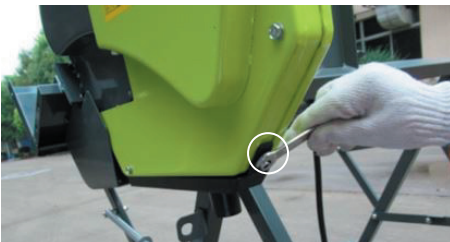

Trinn 9

Sett sammen forlengelsen, og monter den på vuggen med 2 bolter (M8×12), 2 skiver (Ø8) og 2 låsemutre (M8).



Trinn 10

Sett sammen beskyttelsesplaten (K), og monter den på vuggen med 3 bolter (M8×15) og 3 låsemutre (M8). Fest beskyttelsesplaten til innerskjermen med 2 bolter (M5×8) og 2 låsemutre (M5).

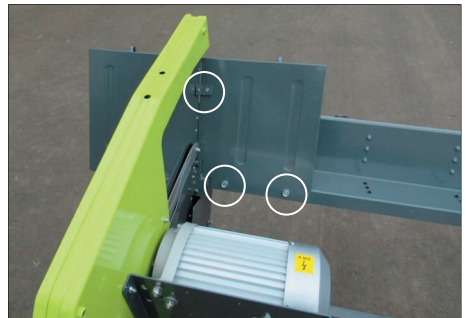

NO

Trinn 11

Skru håndtaket fast på kassetten (L).



Løsne de 2 skruene (M4×6) på kassetten, monter kassetten på beskyttelsesplaten (K), og stram skruene igjen.

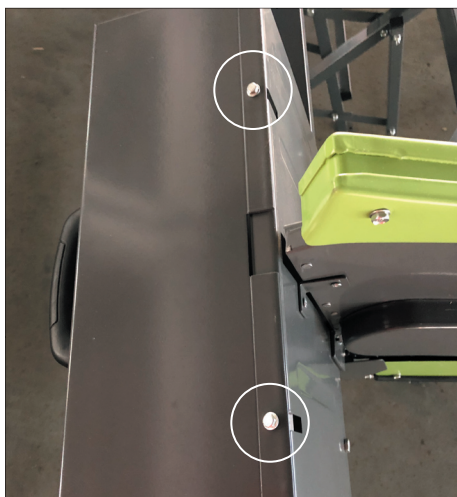

Trinn 12

Sett den justerbare støtteskinnen (C) og lengdestopperen (J) inn i sporene på vuggen (B).



Trinn 13

Monter de to håndtakene for strømming av den justerbare støtteskinne (C) og lengdestopperen (J).

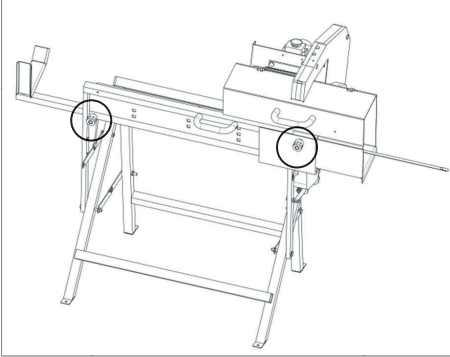

Trinn 15

Monter støpsel og nødstopp på motorplaten med 4 bolter (M4x55).



NO

Trinn 14

Demonger stangen, og sett fjæren inn over den. Monter stangen på bena på stativet (A) og vuggen (B). Stram den godt.



Trykk vuggen flere ganger inn mot stativet for å kontrollere at fjæren på stangen automatisk presser vuggen ut igjen til opprinnelig posisjon.

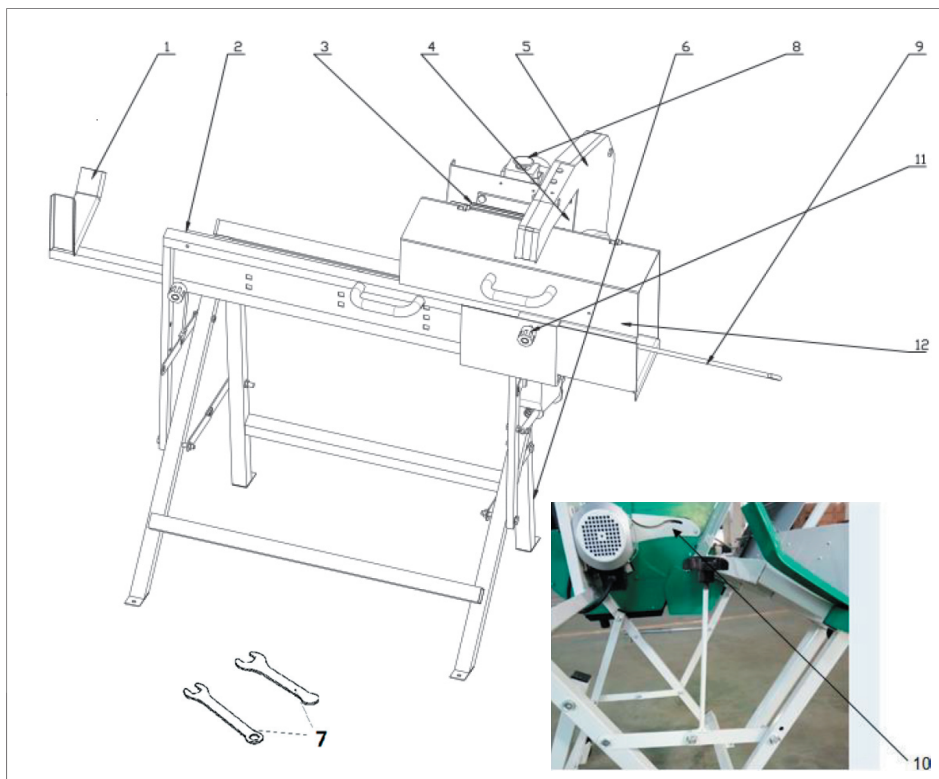

Oversikt

1. Uttrekkelig støtteskinne
2. Vugge
3. Motor
4. Innerskjermer
5. Ytterskjermer
6. Ben
7. Nøkler (2 stk.)
8. Av/på-bryter
9. Justerbar lengdestopper
10. Bevegelig plate
11. Låsehåndtak
12. Deksel over vugge

Sage

Merk! Sagen må kobles til en stikkontakt som er sikret med 16 A.

Hvis du bruker en skjøteledning, må ledningen ha et tverrsnitt på 2,5 mm², og den må rulles helt ut før bruk. Sørg for at ledningen ikke kan komme i klem eller i kontakt med vedsagen under arbeidet.

Sett støpselet i stikkontakten.

Legg arbeidsemnet i vuggen slik at stedet som skal sages, ligger rett overfor sagbladet. Bruk eventuelt lengdestopperen slik at alle vedstykkene sages i samme lengde.

Slå på motoren med av/på-bryteren, og la sagbladet oppnå full hastighet.

Hold i håndtaket på vuggen og skyv vuggen frem mot sagbladet med en jevn, glidende bevegelse.

Når arbeidsemnet nærmer seg sagbladet, skyves beskyttelsesskjermen til side, og sagbladet sager over treet. Trekk vuggen tilbake når sagingen er gjennomført. Beskyttelsesskjermen lukkes automatisk, og du kan føre arbeidsemnet frem i vuggen for å forberede det neste snittet.

Er ikke treet sagt helt igjennom, må du dreie det 180 grader og sage gjennom på nytt.

Slå av vedsagen med av/på-bryteren når sagingen er fullført.

Skifte av sagblad

Trinn 1

Demonter den høyre ytterskjermen.

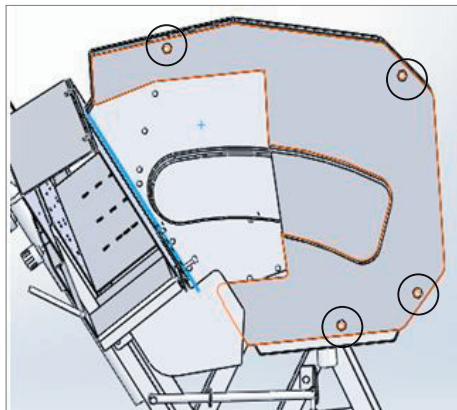

Trinn 2

Demonter skruene, skivene og fjærskivene oppå innerskjermen.

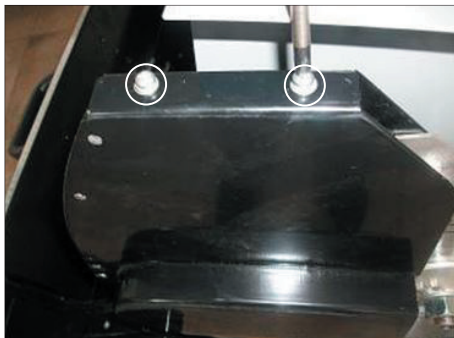

Trinn 3

Demonter sekskantskruene på den høyre innerskjermen.



NO

Trinn 4

Hold ytterflensen fast, og løsne mutteren med de to nøklene som følger med.

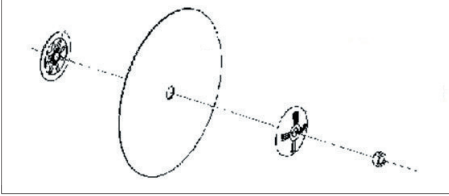

Løsne forsiktig mutteren på motorspindelen, fjern ytterflensen og løft sagbladet varsomt av. Vær oppmerksom på at sagbladet er svært tungt. Vær forsiktig når du løsner mutteren og fjerner sagbladet, da det kan forårsake alvorlig personskaade!

Rengjør beskyttelsesskjermen, spindelen og flensene, monter et nytt sagblad og fest ytterflensen og sagbladet ved hjelp av mutteren.

Kontroller at sagbladets tenner peker i riktig retning!

Trinn 5

Monter alle delene igjen, og kontroller at lukkemekanismen fungerer som den skal.

Rengjøring og vedlikehold

Fjern sagmugg, støv og smuss med en støvsuger, trykkluft eller en børste. Kontroller at motorens ventilasjonsåpninger ikke er tilstoppet.

Rengjør vedsagen ved å tørke av de ytre delene med en fuktig klut.

Smør de bevegelige delene med smøreolje med jevne mellomrom. Før lengre tids oppbevaring anbefales det å smøre sagbladet og fjærstangen med olje for å forhindre rustangrep.

Bruk aldri sterke eller etsende rengjøringsmidler på vedsagen. Disse kan skade vedsagens deler og påvirke funksjonen.

Dekk til vedsagen med en presenning hvis den står utendørs, og sørg for å beskytte motoren og av/på-bryteren mot vann.

EF-samsvarserklæring

Produsent: Schou Company A/S, Nordager 31, 6000 Kolding, Danmark, erklærer herved at

GROW

VEDSAG

50799

230 V - 2200 W

er produsert i samsvar med følgende standarder eller normative dokumenter:

EN 1870-6:2017

EN60204-1:2006/A1:2009

i henhold til bestemmelsene i direktivene 2006/42/EF Maskindirektivet



Kirsten Vibeke Jensen
Product Safety Manager

02.09.2019 - Schou Company A/S, DK-6000 Kolding

Miljøinformasjon



Elektrisk og elektronisk utstyr (EEE) inneholder materialer, komponenter og stoffer som  kan være farlige og skadelige for menneskers helse og for miljøet hvis elektronisk og elektrisk avfall (WEEE) ikke avhendes riktig. Produkter som er merket med symbolet nedenfor (søppeldunk med kryss over), er elektrisk og elektronisk utstyr. Søppeldunken med kryss over symboliserer at avfall av elektrisk og elektronisk utstyr ikke må kastes i det usorterte husholdningsavfallet, men behandles som spesialavfall.

Produsert i Kina

Produsent:
Schou Company A/S
Nordager 31
DK-6000 Kolding

© 2019 Schou Company A/S

Alle rettigheter forbeholdes. Innholdet i denne bruksanvisningen må ikke gjengis, verken helt eller delvis, på noen måte ved hjelp av elektroniske eller mekaniske hjelpemidler, inkludert fotokopiering eller opptak, oversettes eller lagres i et informasjonslagrings- og informasjonshentingssystem uten skriftlig tillatelse fra Schou Company A/S.

Servicesenter

Merk: Ved henvendelser om produktet, skal modellnummeret alltid oppgis.

Modellnummeret står på fremsiden av denne bruksanvisningen og på produktets typeskilt.

Når det gjelder:

- Reklamasjoner
- Reservedeler
- Returvarer
- Garantivarer
- www.schou.com

NO

VEDSÅG

Inledning

För att du ska få så stor glädje som möjligt av din nya vedsåg rekommenderar vi att du läser igenom denna bruksanvisning innan du börjar använda vedsågen. Vi rekommenderar dessutom att du sparar bruksanvisningen ifall du behöver läsa informationen om de olika funktionerna igen.

Tekniska data

Spänning/frekvens:	230 V~ 50 Hz
Effektförbrukning:	2200 W
Varvtal, obelastad:	2800 varv/min
Sågklingans storlek:	405 mm diameter 30 mm håldiameter 32 tänder
Max. skärdiameter:	135 mm
Min. skärdiameter:	30 mm
Med säkerhetsmotorbroms	
Buller:	
L_{pA} :	92 dB(A) K_{pA} : 2 dB(A)
L_{WA} :	104 dB(A) K_{WA} : 2 dB(A)

Särskilda säkerhetsföreskrifter

Bryt aldrig strömmen till vedsågen under bromsning, då det kan skada motorn.

Använd alltid rätt typ av sågklinga till det arbete du ska utföra.

Använd aldrig sågklingor vars maximala hastighet är mindre än vedsågens maximala varvtal.

Använd aldrig en böjd sågklinga eller en sågklinga som saknar några tänder.

Använd aldrig en för stor sågklinga.

Kontrollera att riktningangivelsen på sågklingan överensstämmer med motorns rotationsriktning.

Använd alltid skyddshandskar när du hanterar sågklingan.

Öppna aldrig skyddet utom vid byte av sågklinga som beskrivs nedan.

Öppna aldrig skyddet när sågklingan roterar eller om stickkontakten sitter i nätuttaget!

Kontrollera före varje användning att den rörliga delen av skyddet kan röras fritt och att låsmekanismen fungerar korrekt. Använd aldrig vedsågen om detta inte är fallet.

Ta aldrig tag i skydden under transport av vedsågen.

Håll alltid sågklingans spindel ren.

Vedsågen ska monteras på ett fast underlag, så att den inte kan röra sig under sågning.

Sågklingan får inte komma i kontakt med arbetsmaterialet eller andra föremål när du startar vedsågen.

Kontrollera att arbetsmaterialet inte innehåller spikar, skruvar eller andra föremål som kan skada sågklingan, samt att det inte finns några liknande föremål i underlaget under arbetsmaterialet.

Kör inte sågen för hårt. Stäng genast av med strömbrytaren om sågklingan fastnar i arbetsmaterialet. Om sågklingan sitter fast kan arbetsmaterialet med stor kraft kastas bakåt mot användaren. Stå därför aldrig precis bakom sågklingan vid sågning.

Översikt över medföljande delar

- A. Stativ med motor
- B. Vagga
- C. Justerbar stödskena
- D. Innerfläns
- E. Ytterfläns
- F. Ytterskärmar
- G. Sågklinga
- H. Innerskärmar
- I. Plastpåse med monteringsdelar, fjäder och nycklar
- J. Längdstopp
- K. Skyddsplatta
- L. Kasset
- M. Plastpåse med handtag och grepp

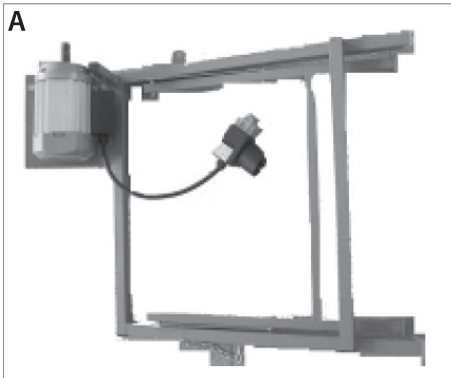
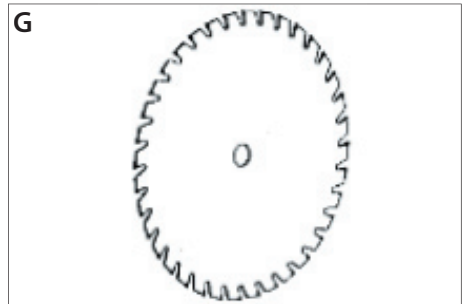
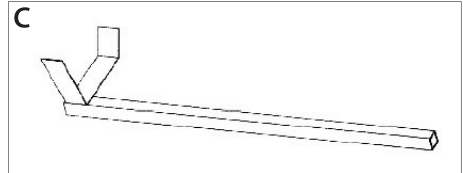

SE



Montering av vedsågen

Börja med att öppna förpackningen och lägga ut alla medföljande delar, så att du har god överblick över dem.

Var 2 personer för att montera vedsågen.

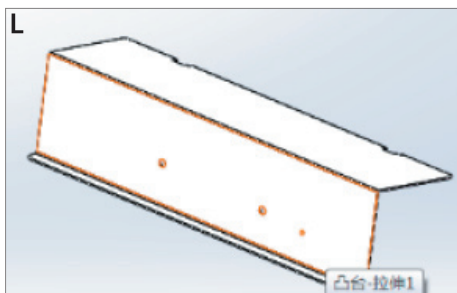
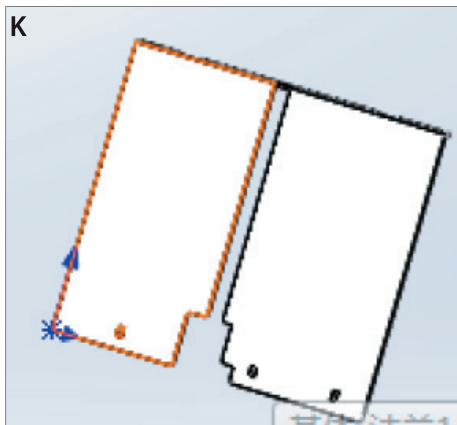
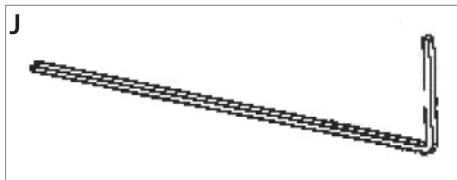

Steg 1

Gör så att de två hålen i stativet (A) överensstämmer med de två hålen i vaggan (B).

Spänn fast delarna med 2 bultar (M8x40), 2 brickor (Ø8) och 2 låsmuttrar (M8).

Låt de monterade delarna ligga på golvet.



Steg 2

Skruva fast tvärstaget på benen på stativet (A) och vaggan (B) med 2 bultar (M8×25) och 2 muttrar (M8). Dra inte åt dem så hårt att benen inte kan röra sig. Se till att vända tvärstaget så att markeringarna R och L på tvärstaget passar med markeringarna på stativet och vaggan.



Steg 3

Montera vänster ytterskärm (F) på vaggan (B) med 1 bult (M6×15) och 1 låsmutter (M6), 1 bult (M8×40), 1 bult (M8×15) och 1 låsmutter (M8).



SE

Steg 4

Montera vänster innerskärm (H) och spänn fast den på vaggan (B) och den rörliga plattan.



Steg 5

Montera den nedre avskärmningen på vaggan med 1 skruv (M6×12) och sätt fast den på vaggans ben med 1 skruv (M6×25).



Steg 6

Sätt på innerflänsen (D), sågklingan (G), ytterflänsen (E) och 1 mutter (M20) på motoraxeln. Håll fast ytterflänsen och dra åt muttern med de två medföljande nycklarna.

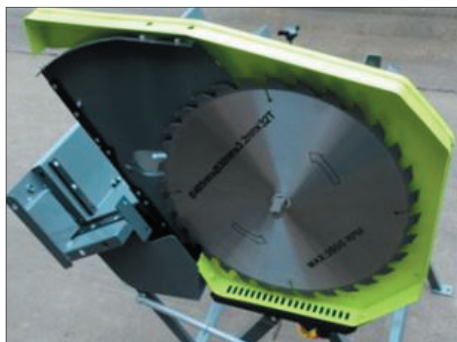

Steg 7

Montera höger innerskärm (H) och spänn fast den på vaggan (B) med 2 skruvar (M6×12). Spänn sedan fast den på ytter-skärmen (F) med skruvar (M5×6).



Steg 8

Demontera det nedre plastlocket.



Montera höger ytterskärm (F) genom att spänna ihop den med vänster ytterskärm med bultar.



Montera det nedre plastlocket igen.

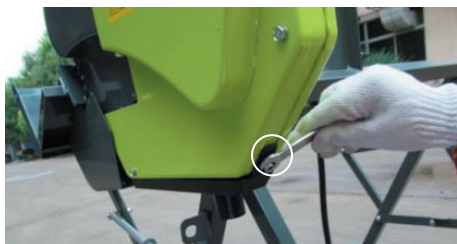

Steg 9

Sätt ihop förlängaren och montera den på vaggan med 2 bultar (M8×12), 2 brickor (Ø8) och 2 låsmuttrar (M8).



SE

Steg 10

Sätt ihop skyddsplattan och montera den på vaggan med 3 bultar (M8×15) och 3 låsmuttrar (M8). Fäst skyddsplattan till innerskärmarna med 2 bultar (M5×8) och 2 låsmuttrar (M5).

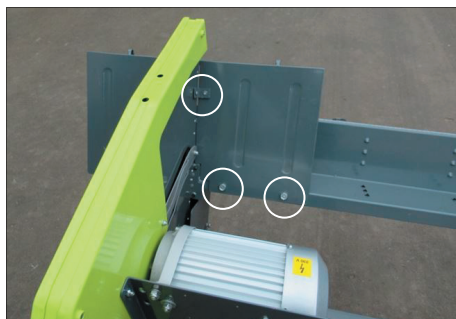

Steg 11

Skruva fast handtaget på kassetten (L).



Lossa de 2 skruvarna (M4×6) på kassetten, montera kassetten på skyddsplattan (K) och dra åt skruvarna igen.

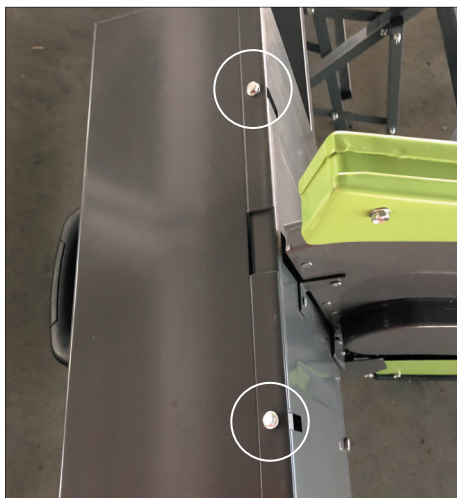

Steg 12

Sätt in den justerbara stödskenan (C) och längdstoppet (J) i spåren på vaggan (B).



Steg 13

Montera de två greppen för fastspänning av den justerbara stödskenan (C) och längdstoppet (J).

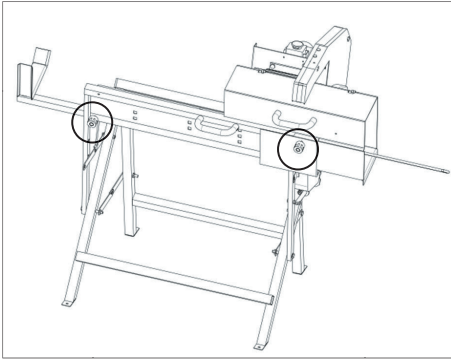

Steg 15

Montera kontakt och nödstopp på motorplattan med 4 bultar (M4x55).



SE

Steg 14

Demontera stängen och sätt fjädern in över den. Montera stängen på benen på stativet (A) och vaggan (B). Dra fast den.



Tryck vaggan flera gånger in mot stativet för att kontrollera att fjädern på stängen automatiskt pressar vaggan ut till det ursprungliga läget igen.

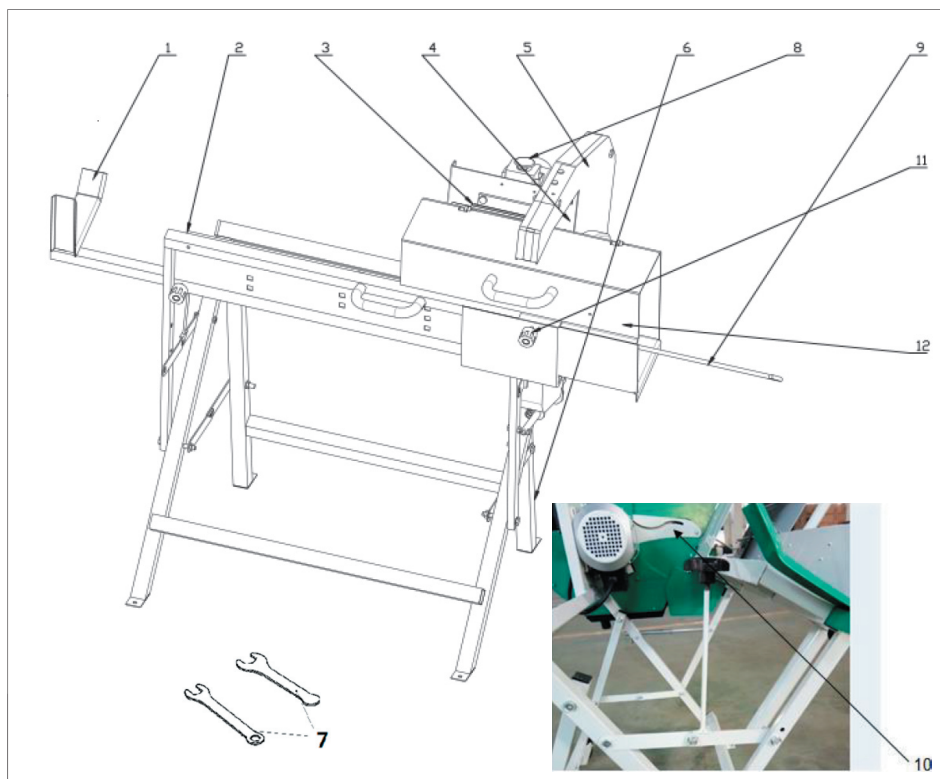

Översikt

1. Utdragbar stödskena
2. Vagga
3. Motor
4. Innerskärmar
5. Ytterskärmar
6. Ben
7. Nycklar (2 st.)
8. På/av-knapp
9. Justerbart längdstopp
10. Rörlig platta
11. Låsvred
12. Avskärmning över vagga

Sågning

Obs! Sågen måste anslutas till ett eluttag som är säkrat med 16 ampere.

Om förlängningssladd används ska sladden ha ett tvärsnitt om 2,5 mm² och den måste vara helt utrullad före användning. Se till att sladden inte kan komma i kläm eller i kontakt med vedsågen under arbetet.

Sätt in kontakten i eluttaget.

Lägg arbetsmaterialet i vaggan, så att stället som skall sågas ligger vid sågklingen. Använd eventuellt längdstoppet så att alla vedträna sågas av i samma längd.

Starta motorn med på/av-knappen och låt sågklingan komma upp i full hastighet. Håll i vaggans handtag och skjut vaggan fram mot sågklingan med en jämn och glidande rörelse.

När arbetsmaterialet närmar sig sågklingan skjuts skyddet åt sidan och sågklingan sågar igenom träet. Dra tillbaka vaggan när sågningen är utförd. Skyddet låses automatiskt och du kan föra fram arbetsmaterialet i vaggan och förbereda nästa sågning.

Om träet inte har blivit helt genomsågat, vrid det 180 grader och såga igenom det igen.

Stäng av vedsågen på på/av-knappen när sågningen är klar.

Byte av sågklinga

Steg 1

Demontera den högra ytterskärmen.

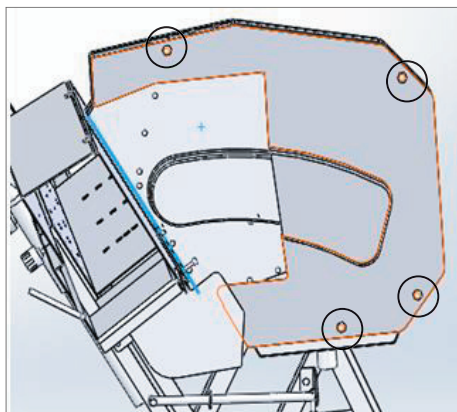

Steg 2

Demontera skruvarna, brickorna och fjäderbrickorna upptill på innerskärmen.



Steg 3

Demontera insexskruvarna på den högra innerskärmen.



Steg 4

Håll fast ytterflänsen och lossa muttern med de två medföljande nycklarna.

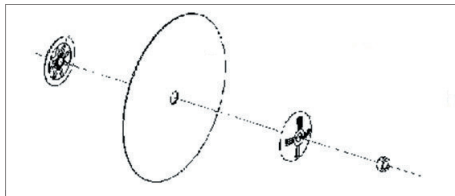

Lossa muttern på motorns spindel försiktigt, ta bort ytterflänsen och lyft försiktigt av sågklingan. Observera att sågklingan är mycket tung. Var försiktig när du lossar muttern och demonterar sågklingan, då den kan orsaka allvarlig personskada!

Rengör skyddet, spindeln och flänsarna, montera en ny sågklinga och sätt fast ytterflänsen och sågklingan med muttern.

Kontrollera att sågklingans tänder pekar åt rätt håll!

Steg 5

Montera alla delar igen och kontrollera att låsmekanismen fungerar korrekt.

Rengöring och underhåll

Ta bort sågspån, damm och smuts med hjälp av en dammsugare, tryckluft eller en borste. Kontrollera att motorns ventilationshål inte är blockerade.

Gör rent vedsågen genom att torka av sågens yttre delar med en fuktig trasa.

Smörj de rörliga delarna med smörjolja då och då. Före längre tids förvaring rekommenderar vi att du smörjer in sågklingan och fjäderstången med olja för att förhindra rostangrepp.

Använd aldrig starka eller frätande rengöringsmedel på vedsågen. De kan skada vedsågens delar och påverka dess funktion.

Täck över vedsågen med en presenning om den står utomhus och se till att motorn och på/av-knappen skyddas mot vatten.

EG-förklaring om överensstämmelse

Tillverkare: Schou Company A/S, Nordager 31, 6000 Kolding, Danmark, förklarar härmed att



VEDSÅG

50799

230 V - 2200 W

är tillverkad i överensstämmelse med följande standarder eller normativa dokument:

EN 1870-6:2017

EN60204-1:2006/A1:2009

enligt bestämmelserna i direktiven

2006/42/EG Maskindirektivet



Kirsten Vibeke Jensen

Product Safety Manager

02.09.2019 - Schou Company A/S, DK-6000 Kolding

Servicecenter

OBS! Produktens modellnummer ska alltid uppges vid kontakt med återförsäljaren.

Modellnumret finns på framsidan i denna bruksanvisning och på produktens märkplåt.

När det gäller:

- Reklamationer
- Reservdelar
- Returvaror
- Garantivaror
- www.schou.com

Miljöinformation



Elektriska och elektroniska produkter (EEE) innehåller material, komponenter och ämnen som  kan vara farliga och skadliga för människors hälsa och för miljön om avfallet av elektriska och elektroniska produkter (WEEE) inte bortscaffas korrekt. Produkter som är markerade med nedanstående överkryssade sophink är elektriska och elektroniska produkter. Den överkryssade sophinken symboliserar att avfall av elektriska och elektroniska produkter inte får bortscaffas tillsammans med osorterat hushållsavfall, utan de ska samlas in separat.

Tillverkad i Folkrepubliken Kina (PRC)

Tillverkare:

Schou Company A/S

Nordager 31

DK-6000 Kolding

© 2019 Schou Company A/S

Alla rättigheter förbehålles. Innehållet i denna bruksanvisning får inte på några villkor, varken i sin helhet eller delvis, återges med hjälp av elektroniska eller mekaniska hjälpmedel, t.ex. genom fotokopiering eller fotografering, ej heller översättas eller sparas i ett informationslagrings- och informationshämtningssystem, utan skriftligt medgivande från Schou Company A/S.

POLTTOPUUSIRKKELI

Johdanto

Lue tämä käyttöohje läpi ennen polttopuusirkkelin käyttöönottoa, jotta saat laitteesta suurimman mahdollisen hyödyn. Säilytä tämä käyttöohje, jotta voit tarvittaessa palauttaa mieleesi polttopuusirkkelin toiminnot.

Tekniset tiedot

Jännite/taajuus:	230 V ~ 50 Hz
Sähkönkulutus:	2 200 W
Nopeus, kuormittamaton:	2 800 kierrosta/min
Sahanterän koko:	halkaisija 405 mm reiän halkaisija 30 mm 32-hampainen
Leikkauksen enimmäishalkaisija:	135 mm
Leikkauksen vähimmäishalkaisija:	30 mm
Turvamoottorijarru	
Melu:	
L_{pA} :	92 dB(A) K_{pA} : 2 dB(A)
L_{WA} :	104 dB(A) K_{WA} : 2 dB(A)

Erityiset turvallisuusohjeet

Älä katkaise virtaa jarrutuksen aikana, koska moottori voi vaurioitua.

Käytä tehtävään aina oikeantyyppistä sahanterää.

Älä koskaan käytä sahanteriä, jotka on tarkoitettu toimimaan sahan enimmäiskierroslukua pienemmällä kierrosluvulla.

Älä koskaan käytä vääntyneitä sahanteriä tai sahanteriä, joista puuttuu hampaista.

Älä koskaan käytä liian suuria sahanteriä.

Tarkista, että sahanterän suuntamerkintä vastaa moottorin pyörimissuuntaa.

Käytä aina suojakäsineitä käsitellessäsi sahanterää.

Älä koskaan avaa suojusta muulloin kuin vaihtaessasi sahanterän jäljempänä kuvatulla tavalla.

Älä koskaan avaa suojusta sahanterän pyöriessä tai kun pistoke on pistorasiassa.

Tarkista ennen jokaista käyttökertaa, että suojuksen liikkuva osa pääsee liikkumaan vapaasti ja että se ei juutu kiinni. Tarkista myös, että sulkemismekanismi toimii oikein. Jos kaikki ei ole kunnossa, älä käytä polttopuusirkkeliä.

Älä koskaan siirrä polttopuusirkkeliä tarttumalla kiinni suojuksesta.

Pidä sahanterän akseli aina puhtaana.

Polttopuusaha on asennettava tukevalle alustalle, jotta saha ei pääse liikkumaan sahaamisen aikana.

Sahanterä ei saa koskettaa sahattavaa kappaletta tai muita esineitä, kun polttopuusaha käynnistetään.

Tarkista, että sahattavassa kappaleessa ei ole nauloja, ruuveja tai muita esineitä, jotka voivat vaurioittaa sahanterää ja että sahattavan kappaleen alustassa ei ole vastaavia esineitä.

Älä paina sahaa liian kovaa. Katkaise polttopuusahasta heti virta, jos terä tarttuu tai juuttuu leikattavaan kappaleeseen. Jos sahanterä juuttuu sahattavaan kappaleeseen, sahattava kappale saattaa paiskautua rajusti kohti käyttäjää. Älä sen vuoksi koskaan seiso suoraan sahanterän takana sahaamisen aikana.

Tuotteen mukana toimitetut osat

- A. Jalusta, jossa moottori
- B. Kannatin
- C. Säädettävä tukikisko
- D. Sisälaippa
- E. Ulkolaippa
- F. Ulkosuojus
- G. Sahanterä
- H. Sisäsuojus
- I. Muovipussi, joka sisältää moottorin osat, jouset ja avaimet
- J. Pituusrajoitin
- K. Suojalevy
- L. Kotelo
- M. Muovipussi, joka sisältää kahvan ja kädensijan

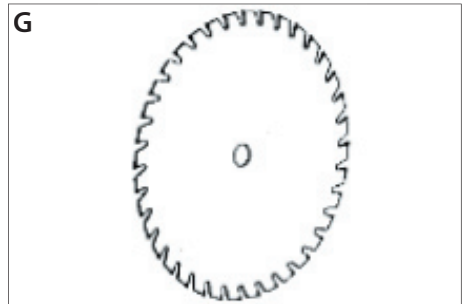
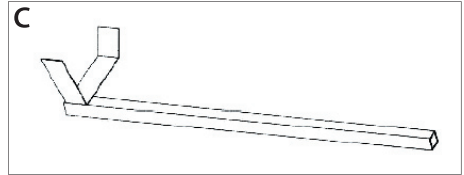
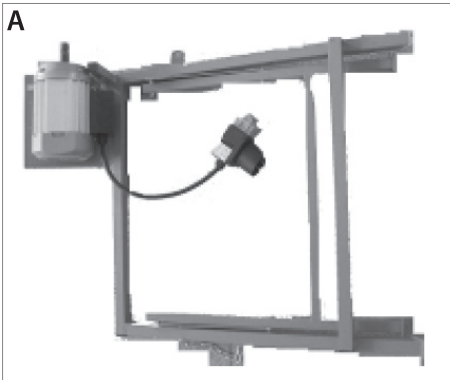



Polttopuusirkkelin kokoaminen

Avaa ensin pakkaus ja pura pakkauksen sisältö. Aseta kaikki osat esille.

Polttopuusirkkelin kokoamiseen tarvitaan kaksi henkilöä.

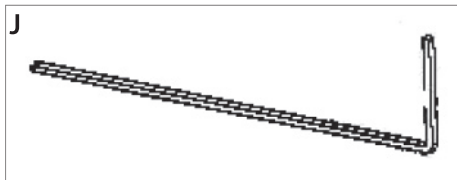

Vaihe 1

Aseta kaksi jalustan (A) reikää siten, että ne ovat kannattimen (B) kahden reiän kohdalla.

Kiinnitä osat yhteen 2 pultilla (M8×40), 2 aluslevyllä (Ø 8) ja 2 lukkomutterilla (M8).

Jätä kootut osat odottamaan lattialle.

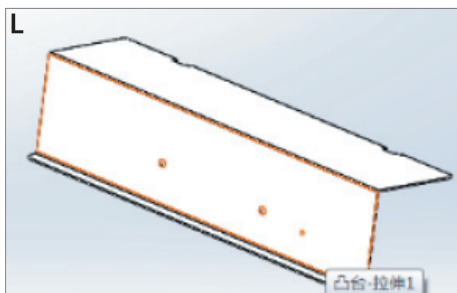
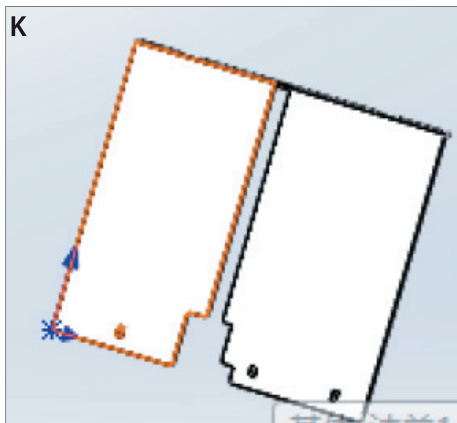

Vaihe 2

Kiinnitä poikittaistuet jalustan (A) ja kannattimeen (B) jalkoihin 2 pultilla (M8×25) ja 2 mutterilla (M8). Älä kiristä niitä niin tiukalle, ettei jalkoja voi liikuttaa. Käännä poikittaistukia siten, että poikittaistukien merkinnät R ja L ovat jalustan ja kannattimen merkintöjen kohdalla.



Vaihe 3

Kiinnitä vasen ulkosuojus (F) kannattimeen (B) 1 pultilla (M6×15) ja 1 lukkomutterilla (M6), 1 pultilla (M8×40), 1 pultilla (M8×15) ja 1 lukkomutterilla (M8).



Vaihe 4

Kiinnitä vasen sisäsuojus (H) ja kiristä se kannattimeen (B) ja liikutettavaan levyyn.



Vaihe 5

Kiinnitä alempi suojus kannattimeen 1 ruuvilla (M6×12), ja kiinnitä se sitten kannattimen jalkaan 1 ruuvilla (M6×25).



Vaihe 6

Aseta sisälaippa (D), sahanterä (G), ulkolaippa (E) ja 1 mutteri (M20) moottorin akseliin. Pidä kiinni ulkolaipasta ja kiristä mutteria kahdella tuotteen mukana toimitetulla avaimella.

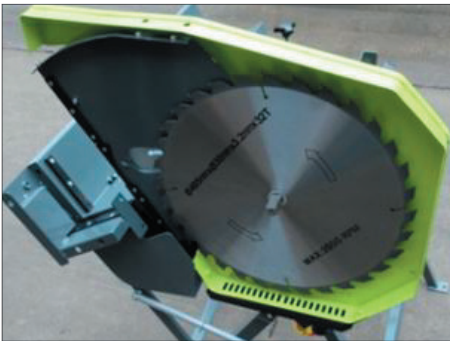

Vaihe 7

Kiinnitä oikea sisäsuojus (H) ja kiristä se kannattimeen (B) 2 ruuvilla (M6×12). Kiristä se sitten ulkosuojukseen (F) ruuveilla (M5×6).



Vaihe 8

Irrota alempi muovisuojus.



Asenna oikea ulkosuojus (F) kiristämällä se kiinni vasemman ulkosuojukseen pultilla.



Asenna alempi muovisuojus takaisin paikalleen.

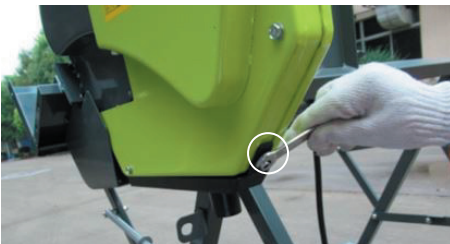

Vaihe 9

Kokoa jatkokappale ja asenna se kannattimeen 2 pultilla (M8×12), 2 aluslevyllä (Ø 8) ja 2 lukkomutterilla (M8).



Vaihe 10

Kokoa suojalevy (K) ja asenna se kannattimeen 3 pultilla (M8×15) ja 3 lukkomutterilla (M8). Kiinnitä suojalevy sisäsuojukseen 2 pultilla (M5×8), ja 2 lukkomutterilla (M5).

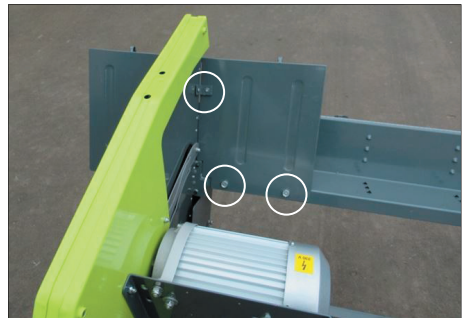

Vaihe 11

Ruuvaa kahva kiinni koteloon (L).



Löysää kotelon 2 ruuvia (M4×6), asenna kotelo suojailevyyn (K) ja kiristä ruuvit uudelleen.

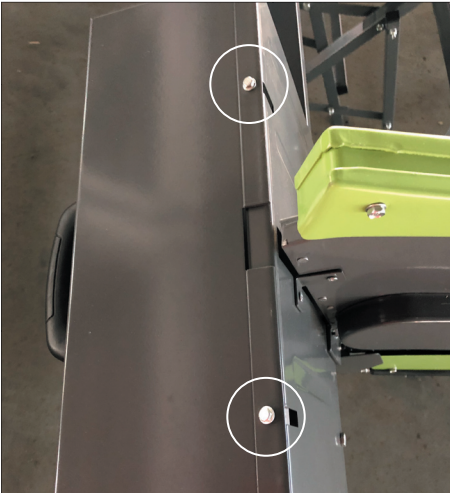

Vaihe 12

Aseta säädettävä tukikisko (C) ja pituusrajoitin (J) kannattimen (B) uriin.



Vaihe 13

Asenna kaksi kädensijaa säädettävään tukikiskoon (C) ja pituusrajoittimeen (J).

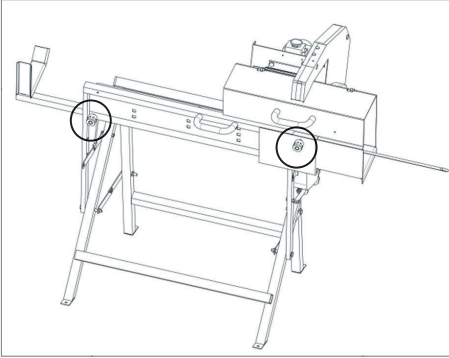

Vaihe 14

Irrota varsi ja aseta siihen jousi. Asenna varsi jalustan (A) ja kannattimen (B) jalkoihin. Kiristä se.

Paina kannatinta useaan kertaan jalustaa kohden varmistaaksesi, että tangon jousi työntää automaattisesti kannattimen takaisin lähtöasentoonsa.



Vaihe 15

Asenna varsi ja hätäpysäytin moottorilevyyn 4 pultilla (M4x55).



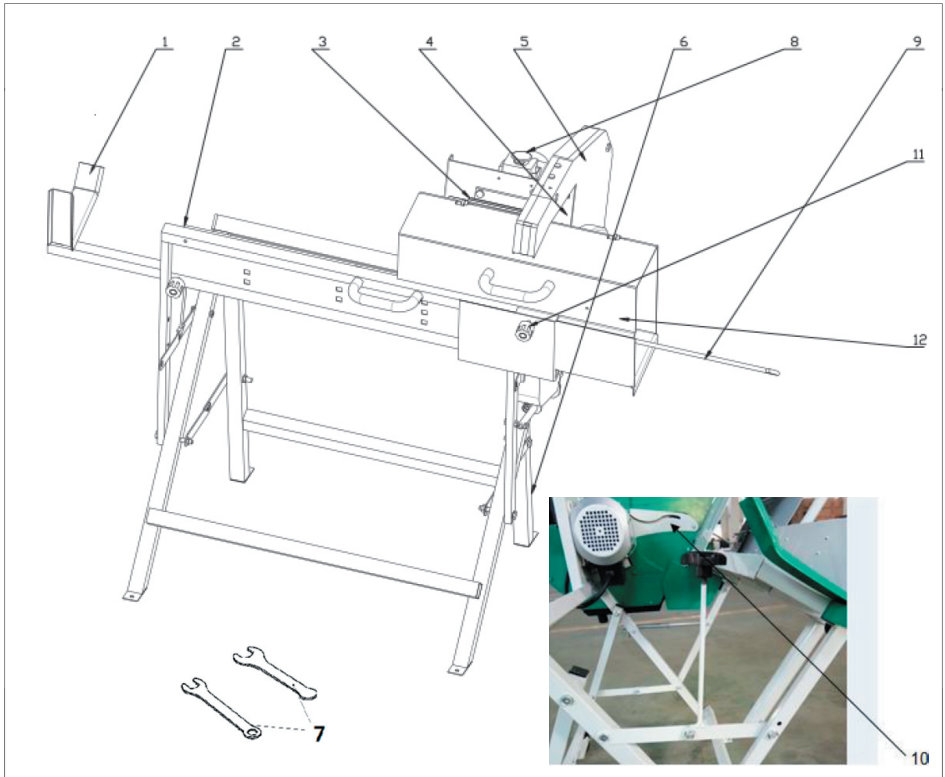

Yleiskuvaus

1. Pidennettävä tukikisko
2. Kannatin
3. Moottori
4. Sisäsuojus
5. Ulkosuojus
6. Varsi
7. Avain (2 kpl)
8. Virtapainike
9. Säädettävä pituusrajoin
10. Liikutettava levy
11. Lukitusvipu
12. Kannattimen suoju

Sahaaminen

Huomaus! Saha täytyy liittää 16 ampeerin sulakkeella suojattuun pistorasiaan.

Jos käytetään jatkojohtoa, johdon poikkipinnan on oltava 2,5 mm², ja se on kelattava kokonaan ulos ennen käyttöä. Varmista, ettei johto jää puristuksiin tai joudu kosketuksiin polttopuusirkkelin kanssa käytön aikana.

Työnnä pistoke pistorasiaan.

Aseta työstettävä kappale kouruun siten, että sahattava kohta on sahanterän kohdalla. Käytä tarvittaessa pituusrajointia, jotta kaikki polttopuut sahataan saman pituisiksi.

Käynnistä moottori painamalla virtapainiketta ja anna sahanterän saavuttaa täysi nopeus.

Tartu kannattimen kahvaan ja käännä kannatin sahanterää vasten tasaisella, liukuvalla liikkeellä.

Kun työstettävä kappale lähestyy sahanterää, suojus työnnyttyy sivuun ja sahanterä sahaa puun. Käännä kouru takaisin, kun sahaus on suoritettu. Suojus sulkeutuu automaattisesti, ja voit siirtää työstettävää kappaletta kourussa eteenpäin valmistautuaksesi seuraavaan leikkaukseen.

Jos puuta ei ole sahattu kokonaan halki, sinun on kierrettävä sitä 180 astetta ja sahattava se uudelleen halki.

Sammuta polttopuusirkkeli painamalla virtapainiketta, kun sahaus on valmis.

Terän vaihto

Vaihe 1

Irrota oikea ulkosuojus.

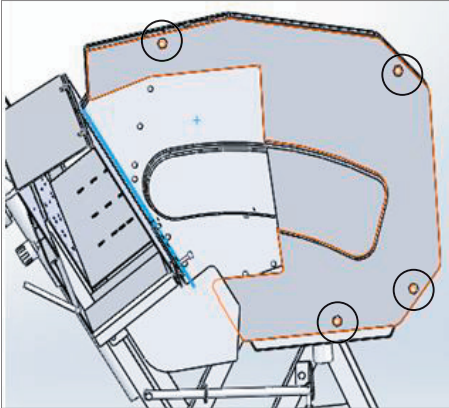

Vaihe 2

Irrota ruuvit, aluslevyt ja jousilevyt sisäsuojuksen yläosasta.



Vaihe 3

Irrota kuusioruuvit oikeasta sisäsuojuksesta.



Vaihe 4

Pidä kiinni ulkolaipasta ja löysää mutteria kahdella tuotteen mukana toimitetulla avaimella.

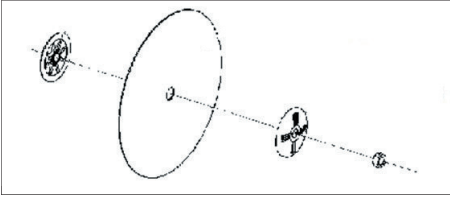

Löysää moottorin akselin mutteri varovasti, irrota ulkolaippa ja nosta sahanterä varovasti pois. Ota huomioon, että sahanterä on erittäin painava. Ole varovainen, kun irrotat mutteria ja poistat sahanterää, sillä seurauksena voi olla vakavia henkilövahinkoja!

Puhdista suojus, akseli ja laipat, asenna uusi sahanterä ja kiinnitä ulkolaippa ja sahanterä mutterilla.

Tarkista, että sahanterän hampaat osoittavat oikeaan suuntaan!

Vaihe 5

Asenna kaikki osat takaisin paikoilleen ja tarkista, että lukitusmekanismi toimii oikein.

Puhdistaminen ja huolto

Poista sahanpurut, pöly ja roskat pölynimurilla, paineilmalla tai harjalla. Tarkista, että moottorin tuuletusaukot eivät ole tukossa.

Puhdista polttopuusaha pyyhkimällä sen ulkopuoli kostealla liinalla.

Voitele liikkuvat osat silloin tällöin voiteluöljyllä. Pitkäaikaista säilytystä varten sahanterä ja jousitanko on suositeltavaa voidella öljyllä ruostumisen ehkäisemiseksi.

Älä koskaan puhdista polttopuusahaa voimakkailla tai syövyttävillä puhdistusaineilla. Ne voivat vahingoittaa polttopuusahan osia ja haitata niiden toimintaa.

Peitä polttopuusirkkeli pressulla, jos sitä käytetään ulkona, ja suojaa moottori ja virtapainike vedeltä.

EY-vaatimustenmukaisuusvakuutus

Valmistaja: Schou Company A/S, Nordager 31, 6000 Kolding, Tanska, vakuuttaa täten, että



POLTTOPUUSIRKKELI

50799

230 V - 2200 W

on valmistettu seuraavien standardien mukaisesti:

EN 1870-6:2017

EN60204-1:2006/A1:2009

ja täyttää seuraavien direktiivien määräykset:
2006/42/EY Konedirektiivi



Kirsten Vibeke Jensen
Product Safety Manager

02.09.2019 - Schou Company A/S, DK-6000 Kolding

Huoltokeskus

Huomaa: Tuotteen mallinnumero on aina mainittava mahdollisessa yhteydenotossa.

Mallinumeron voi tarkistaa tämän käyttöohjeen etusivulta ja tuotteen tyyppikilvestä.

Kun asia koskee:

- Reklamaatioita
- Varaosia
- Palautuksia
- Takuuasioita
- www.schou.com

Tiedot vaarallisuudesta ympäristölle



Sähkö- ja elektroniikkalaitteet (EEE) sisältävät materiaaleja, komponentteja ja aineita, jotka voivat olla vaaraksi ympäristölle ja ihmisen terveydelle, jos sähkö- ja elektroniikkaromua (WEEE) ei hävitetä asianmukaisesti. Sähkö- ja elektroniikkalaitteet on merkitty alla olevan kuvan mukaisella jätessäiliöllä, jonka yli on vedetty risti. Merkki ilmaisee, ettei sähkö- ja elektroniikkaromua saa hävittää lajittelemattoman kotitalousjätteen mukana vaan se on kerättävä erikseen.

Valmistettu Kiinassa

Valmistaja:
Schou Company A/S
Nordager 31
DK-6000 Kolding

© 2019 Schou Company A/S

Kaikki oikeudet pidätetään. Tämän käyttöohjeen sisältöä ei saa jäljentää kokonaan eikä osittain millään tavalla sähköisesti tai mekaanisesti, esimerkiksi valokopioimalla tai -kuvaamalla, kääntää tai tallentaa tiedontallennus- ja hakujärjestelmään ilman Schou Company A/S:n kirjallista lupaa.

LOG SAW

Introduction

To get the most out of your new log saw, please read through these instructions before use. We also recommend that you save the instructions in case you need to refer to them at a later date.

Technical data

Voltage/frequency:	230 V ~ 50 Hz
Power consumption:	2,200 W
Speed, unloaded:	2,800 rpm
Saw blade size:	405 mm diameter 30 mm hole diameter 32 teeth
Max. cutting diameter:	135 mm
Min. cutting diameter	30 mm
With safety motor brake	
Noise:	
L_{pA} :	92 dB(A) K_{pA} : 2 dB(A)
L_{WA} :	104 dB(A) K_{WA} : 2 dB(A)

Special safety instructions

Never turn on the power for the saw while braking, as this can damage the motor.

Always use the correct type of blade for the work at hand.

Never use blades with a maximum RPM less than that of the saw.

Never use bent saw blades, or saw blades which have teeth missing.

Never use saw blades which are too big.

Check that the direction indicated on the saw blade matches the direction of rotation of the motor.

Always wear protective gloves when handling the blade.

Never open the blade guard, except when changing saw blades as described below.

Never open the blade guard while the blade is rotating or if the saw is plugged in.

Check that the moveable part of the guard can be moved freely and that the closure mechanism works correctly before use. Do not use the saw if this is not the case.

Never use the guard to carry or lift the saw.

Always keep the spindle for the saw blade clean.

Always ensure the saw is standing on a firm, level surface, and that it cannot move during sawing.

Never allow the blade to be in contact with the item to be cut - or other objects - when starting the saw.

Check that there are no nails, screws or other objects that could damage the blade in the item to be cut, and that there are no similar obstructions in the surface beneath the item.

Do not put too much pressure on the saw. Switch the saw off immediately if the blade jams or gets stuck in the item being cut. If the blade gets stuck, it can cause the item to violently kick back towards the user. Never stand directly behind the saw blade when sawing.

Overview of supplied parts

- A. Frame with motor
- B. Cradle
- C. Adjustable support bar
- D. Inner flange
- E. Outer flange
- F. Outer screen
- G. Saw blade
- H. Inner screen
- I. Plastic bag containing assembly parts, springs and spanners
- J. Length stop
- K. Protection plate
- L. Cassette
- M. Plastic bag with handle and knob

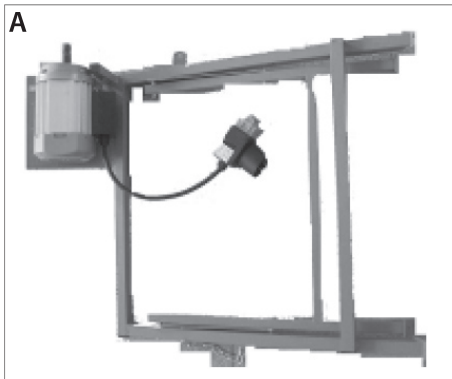
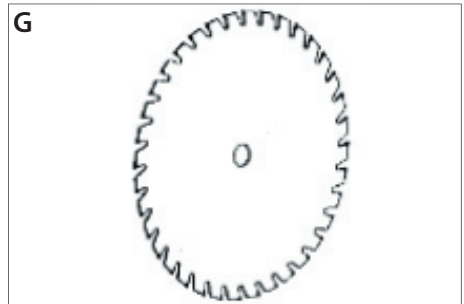
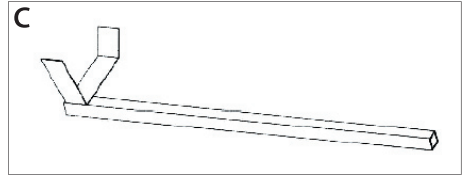

GB



Assembling the saw

Start by opening the packaging and place all the pieces supplied so that you have a good overview of them.

It takes 2 people to assemble the saw.

Step 1

Ensure the two holes in the frame (A) are flush with the two holes in the cradle (B).

Fasten the parts together using 2 bolts (M8x40), 2 washers (Ø8) and 2 lock nuts (M8).

Lay the assembled parts on the floor.

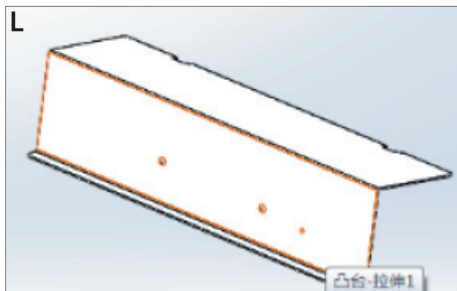
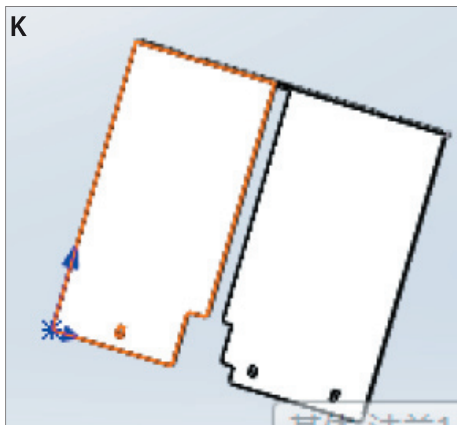
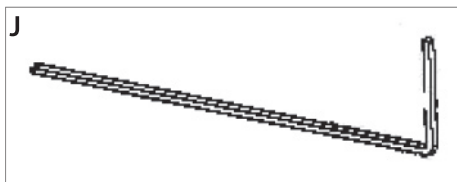

Step 2

Screw the cross-brace securely to the legs on the frame (A) and cradle (B) using 2 bolts (M8×25) and 2 nuts (M8). Do not tighten them so much that the legs cannot move. Ensure that the cross-brace is turned so that the R and L marks on the cross-brace match the marks on the frame and cradle.



Step 3

Fit the left outer screen (F) to the cradle (B) using 1 bolt (M6×15) and 1 lock nut (M6), 1 bolt (M8×40), 1 bolt (M8×15) and 1 lock nut (M8).



GB

Step 4

Fit the left inner screen (H) and secure it to the cradle (B) and the movable plate.



Step 5

Fit the bottom screen to the cradle using 1 screw (M6×12) and secure it to the cradle's legs using 1 screw (M6×25).



Step 7

Fit the right inner screen (H) and secure it to the cradle (B) using 2 screws (M6×12). Then tighten it to the outer screen (F) using screws (M5×6).

Step 6

Place the inner flange (D), saw blade (G), outer flange (E) and 1 nut (M20) on the motor axle. Hold the outer flange tightly and tighten the nut using the two spanners provided.

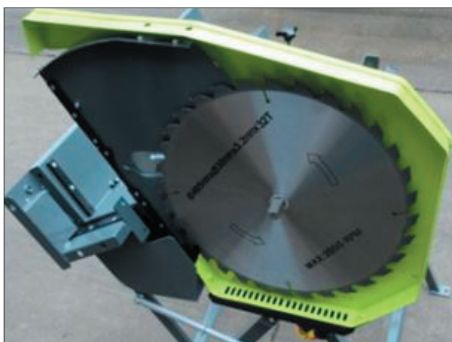
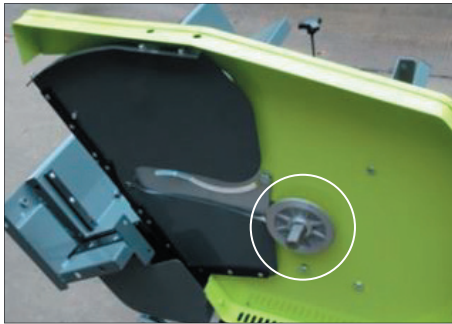

Step 8

Remove the bottom plastic cover.

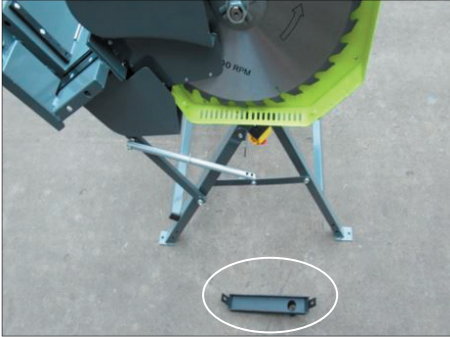

Fit the right outer screen (F) by tightening it to the left outer screen using bolts.



Replace the bottom plastic cover.

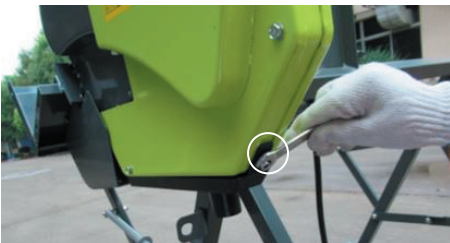

Step 9

Assemble the extender and attach it to the cradle using 2 bolts (M8×12), 2 washers (Ø8) and 2 lock nuts (M8).



GB

Step 10

Assemble the protection plate (K) and attach it to the cradle using 3 bolts (M8×15) and 3 lock nuts (M8). Fasten the protection plate to the inner screens using 2 bolts (M5×8) and 2 lock nuts (M5).

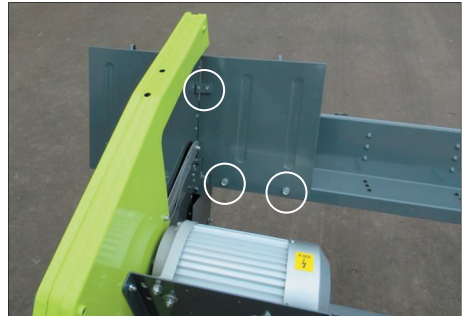

Step 11

Screw the handle securely to the cassette (L).



Loosen the 2 screws (M4×6) on the cassette, fit the cassette to the protection plate (K) and retighten the screws.

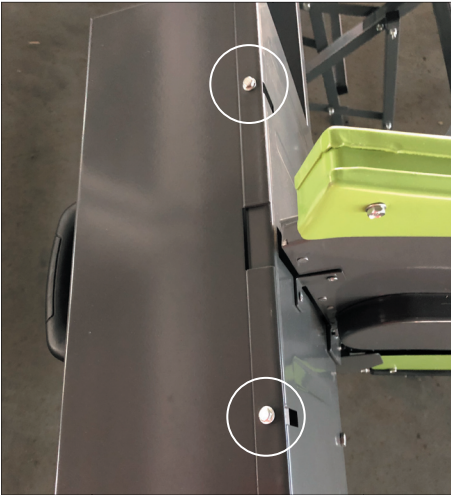

Step 12

Insert the adjustable support rail (C) and length stop (J) into the tracks on the cradle (B).



Step 13

Fit the two knobs for tightening the adjustable support rail (C) and the length stop (J).

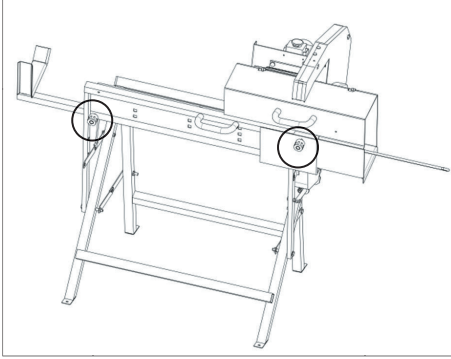

Step 15

Fit the plug and emergency stop to the motor plate using 4 bolts (M4x55).



GB

Step 14

Remove the rod and place the spring over it. Attach the rod to the legs on the frame (A) and the cradle (B). Tighten it.



Press the cradle in towards the frame several times to check that the spring on the rod automatically presses the cradle back to its original position again.

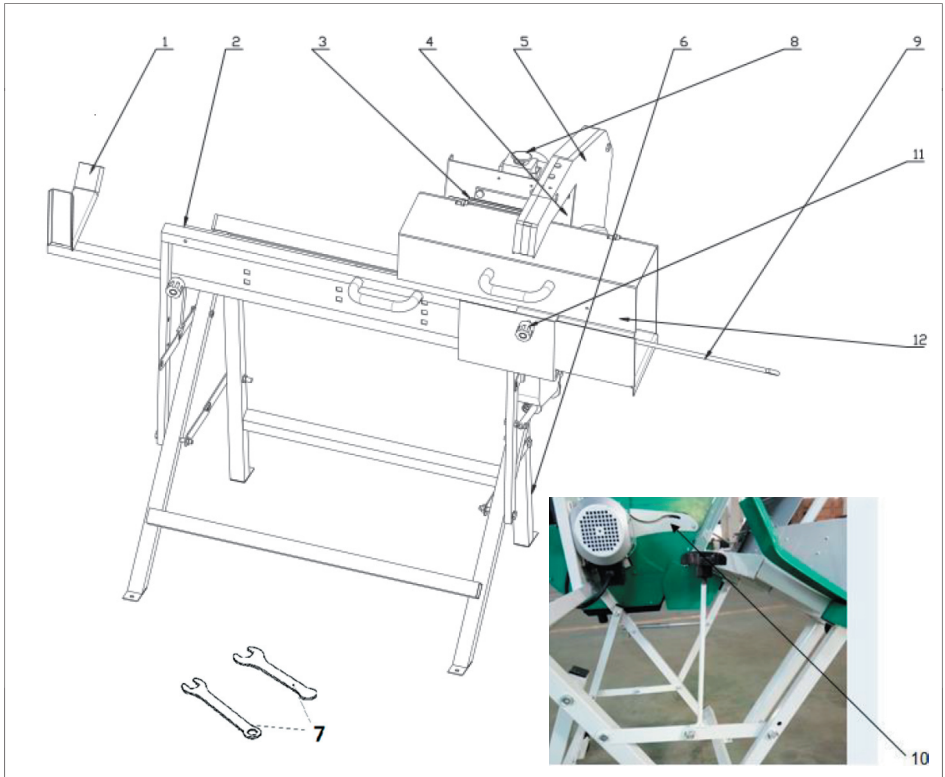

Overview

1. Removable support rail
2. Cradle
3. Motor
4. Inner screen
5. Outer screen
6. Leg
7. Spanners (2)
8. On/off button
9. Adjustable length stop
10. Movable plate
11. Lock knob
12. Screen over cradle

Sawing

Note! The saw requires a connection to a plug with a 16-Ampere fuse.

If an extension lead is used, the lead must have a 2.5 mm² cross-section and be fully uncoiled before use. Make sure that the cord will not be squeezed or come into contact with the saw during work.

Plug the in.

Place the workpiece to be cut in the cradle so the part to be sawed is in line with the blade. If necessary, use the length stop so that all the logs are sawn to the same length.

Switch on the motor using the on/off switch and allow the blade to reach full speed.

Grasp the cradle handle and push the cradle towards the blade in a smooth gliding motion.

When the item nears the blade, the blade guard is pushed to the side and the blade saws through the wood. Pull the cradle back once sawing is complete. The blade guard closes automatically and you can guide the workpiece forward in the cradle to prepare the next cut.

If the wood has not been fully sawn through, you must turn it 180 degrees and saw it through again.

Switch the saw off using the on/off button once sawing is complete.

Replacing the blade

Step 1

Remove the right outer screen.

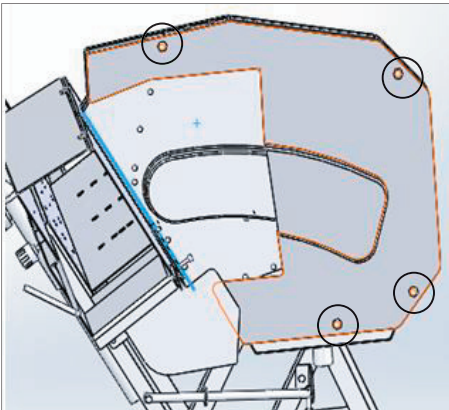

Step 2

Remove the screws, washers and spring washers on the top of the inner screen.

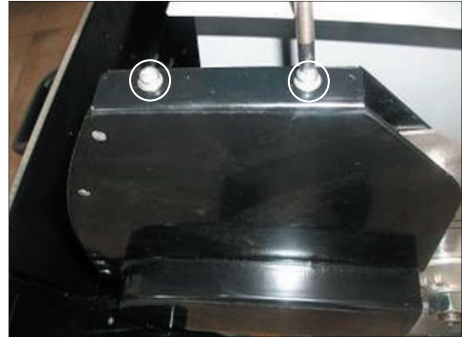

GB

Step 3

Remove the hexagonal screens on the right inner screen.



Step 4

Hold the outer flange tightly and loosen the nut using the two spanners provided.

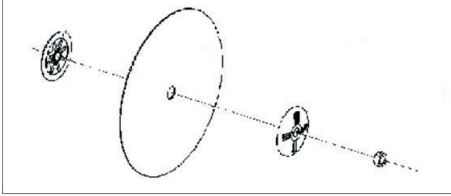

Carefully loosen the nut on the motor spindle, remove the outer flange and lift the saw blade off carefully. Please note that the blade is very heavy. Take care when undoing the nut and removing the blade, as it can cause serious injury.

Clean the blade guard, spindle and flanges, fit a new blade and secure it and the outer flange by means of the nut.

Check that the blade teeth are facing in the correct direction.

Step 5

Fit all the parts again and check that the closure mechanism is functioning correctly.

Cleaning and maintenance

Remove sawdust and dirt using a vacuum cleaner, compressed air or a brush. Check that the motor ventilation slots are not blocked.

The saw can be cleaned by wiping its exterior parts with a damp cloth.

Lubricate the moving parts with oil from time to time. In the event of prolonged storage, we recommend lubricating the saw blade and the spring rod with oil to prevent rust.

Never use strong or corrosive detergents on the log saw. They can damage the parts of the saw and affect its function.

Cover the saw with a tarpaulin if it is outdoors and ensure that the motor and on/off button are protected against water.

EU Declaration of Conformity

Manufacturer: Schou Company A/S,
Nordager 31, 6000 Kolding, Denmark, hereby
declares that



LOG SAW

50799

230 V - 2200 W

has been manufactured in accordance
with the following standards or normative
documents:

EN 1870-6:2017

EN60204-1:2006/A1:2009

in accordance with the provisions of the
following directives

2006/42/EC The Machinery Directive



Kirsten Vibeke Jensen
Product Safety Manager

A handwritten signature in black ink, appearing to read "Kirsten Vibeke Jensen".

02.09.2019 - Schou Company A/S, DK-6000 Kolding,
Denmark

Service centre

**Note: Please quote the product model
number in connection with all inquiries.**

The model number is shown on the front of
this manual and on the product rating plate.

For:

- Complaints
- Replacements parts
- Returns
- Guarantee issues
- www.schou.com

Environmental information



Electrical and electronic equipment
(EEE) contains materials,
components and substances that
may be hazardous and harmful to
human health and the environment
if waste electrical and electronic equipment
(WEEE) is not disposed of correctly. Products
marked with the following crossed-out
wheeled bin are electrical and electronic
equipment. The crossed-out wheeled bin
indicates that waste electrical and electronic
equipment must not be disposed of with
unsorted household waste, but must be
collected separately.

Manufactured in P.R.C.

Manufacturer:
Schou Company A/S
Nordager 31
DK-6000 Kolding

© 2019 Schou Company A/S

All rights reserved. The content of this manual may not
be reproduced, either in full or in part, in any way by
electronic or mechanical means, e.g. photocopying or
publication, translated or saved in an information storage
and retrieval system without written permission from
Schou Company A/S.

GB

BRENNHOLZSÄGE

Einleitung

Damit Sie an Ihrer neuen Brennholzsäge möglichst lange Freude haben, bitten wir Sie, die Gebrauchsanweisung und die beiliegenden Sicherheitshinweise vor Ingebrauchnahme sorgfältig durchzulesen. Ferner wird empfohlen, die Gebrauchsanweisung für den Fall aufzubewahren, dass Sie sich die Funktionen der Brennholzsäge später nochmals ins Gedächtnis rufen möchten.

Technische Daten

Spannung/Frequenz:	230 V ~ 50 Hz
Leistungsverbrauch:	Leistungsaufnahme: 2200 W
Drehzahl unbelastet:	2800 U/Min
Sägeblattgröße:	405 mm Durchmesser 30 mm Lochdurchmesser 32 Zähne
Max. Schnittdurchmesser:	135 mm
Min. Schnittdurchmesser:	30 mm
Mit Sicherheitsmotorbremse	
Geräuschpegel:	
L_{pA} :	92 dB(A) K_{pA} : 2 dB(A)
L_{WA} :	104 dB(A) K_{WA} : 2 dB(A)

Besondere Sicherheitsvorschriften

Schalten Sie den Strom zur Brennholzsäge niemals während des Bremsens ab, da dies den Motor beschädigen kann.

Verwenden Sie für die aktuelle Arbeit stets den richtigen Sägeblatttyp.

Verwenden Sie niemals Sägeblätter, deren Maximalgeschwindigkeit kleiner als die maximale Drehgeschwindigkeit der Brennholzsäge ist.

Verwenden Sie niemals deformierte Sägeblätter oder Sägeblätter mit fehlenden Zähnen.

Verwenden Sie niemals zu große Sägeblätter. Vergewissern Sie sich, dass die Richtungsangabe auf dem Sägeblatt der Drehrichtung des Motors entspricht.

Tragen Sie im Umgang mit dem Sägeblatt stets Schutzhandschuhe.

Öffnen Sie die Schutzabdeckung nur beim Austausch des Sägeblatts wie nachfolgend beschrieben.

Öffnen Sie niemals die Schutzabdeckung während das Sägeblatt rotiert, oder wenn der Stecker in der Steckdose steckt!

Kontrollieren Sie vor jedem Gebrauch, dass der bewegliche Teil der Schutzabdeckung frei beweglich ist und der Schließmechanismus richtig funktioniert. Nehmen Sie die Brennholzsäge niemals in Betrieb, wenn dies nicht der Fall ist.

Fassen Sie die Brennholzsäge beim Transport niemals an der Schutzabdeckung.

Halten Sie die Spindel des Sägeblatts stets sauber.

Die Brennholzsäge muss auf einer festen Unterlage montiert werden, damit sie sich beim Sägen nicht bewegen kann.

Das Sägeblatt darf beim Anschalten des Geräts keine Berührung zum Werkstück oder zu anderen Gegenständen haben.

Vergewissern Sie sich, dass sich im Werkstück keine Nägel, Schrauben oder andere Gegenstände befinden, die das Sägeblatt beschädigen können, und dass die Werkstückunterlage ebenfalls frei von derartigen Hindernissen ist.

Drücken Sie mit der Säge nicht zu stark auf. Schalten Sie die Säge sofort am Schalter aus, wenn das Sägeblatt klemmt oder im Werkstück festsetzt. Bei festgefahretem Sägeblatt kann es passieren, dass das Werkstück mit großer Wucht zurück in Richtung des Benutzers geschleudert wird. Stellen Sie sich daher beim Sägen niemals direkt hinter das Sägeblatt.

Übersicht über die enthaltenen Teile

- A. Rahmen mit Motor
- B. Schlitten
- C. Einstellbare Stützschiene
- D. Innenflansch
- E. Außenflansch
- F. Äußere Schutzabdeckungen
- G. Sägeblatt
- H. Innere Schutzabdeckungen
- I. Kunststoffbeutel mit Montageteilen, Federn und Schlüsseln
- J. Längenanschlag
- K. Schutzplatte
- L. Kassette
- M. Kunststoffbeutel mit Griffen

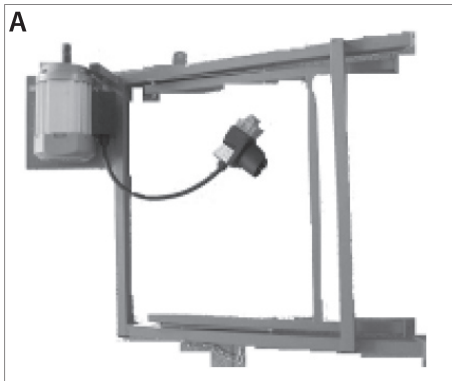
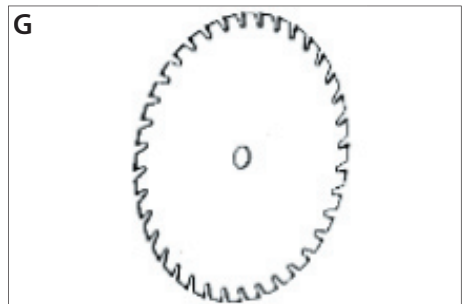
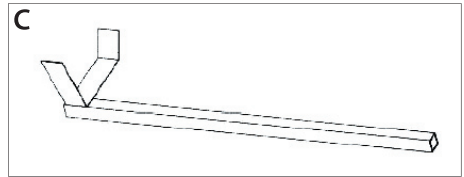

DE



Zusammenbau der Brennholzsäge

Beginnen Sie, indem Sie die Verpackung öffnen und alle mitgelieferten Teile so auslegen, dass Sie einen guten Überblick haben.

Für den Zusammenbau der Brennholzsäge sollte man zu zweit sein.

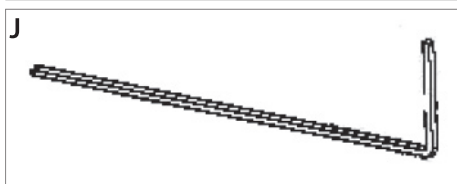

Schritt 1

Sorgen Sie dafür, dass die beiden Löcher im Rahmen (A) über den beiden Löchern im Schlitten (B) liegen.

Schrauben Sie die Teile mit 2 Bolzen (M8x40), 2 Unterlegscheiben (Ø8) und 2 selbstsichernden Muttern (M8) zusammen.

Lassen Sie die zusammengeschrabten Teile auf dem Boden liegen.

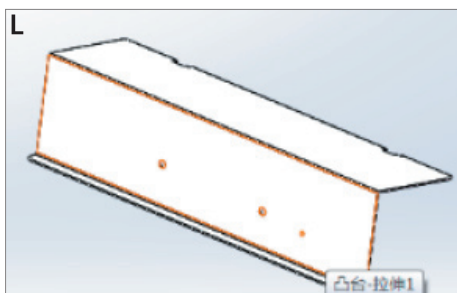
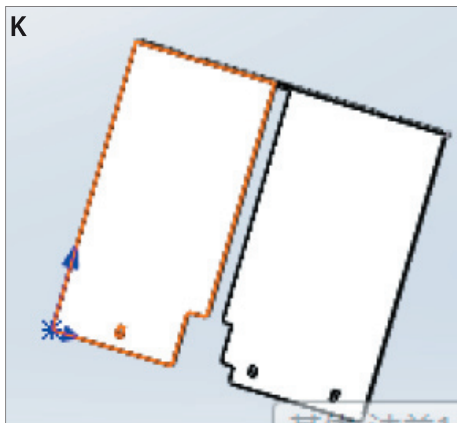

Schritt 2

Schrauben Sie die Querstrebe an den Beinen am Rahmen (A) und am Schlitten (B) mit 2 Bolzen (M8x25) und 2 Muttern (M8) fest. Ziehen Sie sie nicht so fest, dass sich die Beine nicht mehr bewegen können. Achten Sie darauf, dass die Querstrebe so angebracht ist, dass die Markierungen R und L an der Querstrebe zu den Markierungen am Rahmen und am Schlitten passen.



Schritt 3

Montieren Sie die linke äußere Schutzabdeckung (F) mit 1 Bolzen (M6x15) und 1 selbstsichernden Mutter (M6), 1 Bolzen (M8x40), 1 Bolzen (M8x15) und 1 selbstsichernden Mutter (M8) am Schlitten (B).



Schritt 4

Montieren Sie die linke innere Schutzabdeckung (H) und ziehen Sie sie am Schlitten (B) und der beweglichen Platte fest.



DE

Schritt 5

Montieren Sie die untere Schutzabdeckung mit 1 Schraube (M6×12) am Schlitten, und befestigen Sie sie mit 1 Schraube (M6×25) an den Beinen des Schlittens.



Schritt 7

Montieren Sie die rechte innere Schutzabdeckung (H) und ziehen Sie sie mit 2 Schrauben (M6×12) am Schlitten (B) fest. Ziehen Sie sie danach mit Schrauben (M5×6) an der äußeren Schutzabdeckung (F) fest.

Schritt 6

Bringen Sie den Innenflansch (D), das Sägeblatt (G), den Außenflansch (E) und 1 Mutter (M20) an der Motorwelle an. Halten Sie den Außenflansch fest und ziehen Sie die Mutter mit den beiden mitgelieferten Schlüsseln fest.

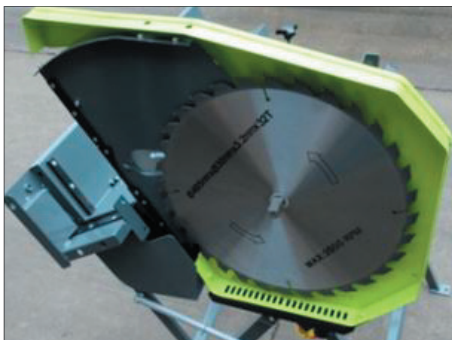

Schritt 8

Demontieren Sie die untere Kunststoffabdeckung.



Montieren Sie die rechte Schutzabdeckung (F) indem Sie sie mit Bolzen an die linke äußere Schutzabdeckung schrauben.



Montieren Sie die untere Kunststoffabdeckung wieder.

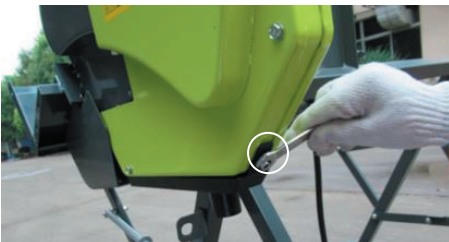

Schritt 9

Bauen Sie das Verlängerungsteil zusammen und montieren Sie es mit 2 Bolzen (M8×12), 2 Unterlegscheiben (Ø8) und 2 selbstsichernden Muttern (M8) am Schlitten.



Schritt 10

Bauen Sie die Schutzplatte (K) zusammen, und montieren Sie sie mit 3 Bolzen (M8×15) und 3 selbstsichernden Muttern (M8) am Schlitten. Befestigen Sie die Schutzplatte mit 2 Bolzen (M5×8) und 2 selbstsichernden Muttern (M5) an den inneren Schutzabdeckungen.

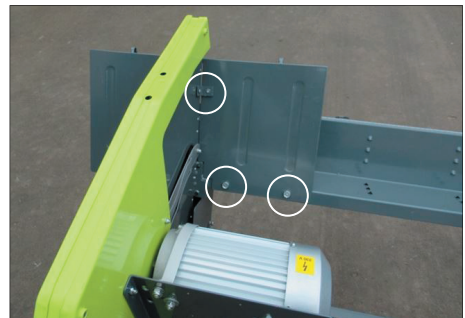

Schritt 11

Schrauben Sie den Griff an der Kassette (L) fest.



Lösen Sie die 2 Schrauben (M4x6) an der Kassette, montieren Sie die Kassette an der Schutzplatte (K) und ziehen Sie die Schrauben wieder fest.

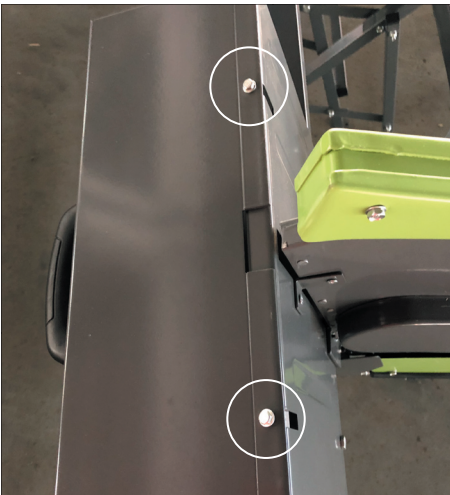

Schritt 12

Bringen Sie die verstellbare Stützschiene (C) und den Längenanschlag (J) in den Führungen des Schlittens (B) an.



Schritt 13

Montieren Sie die beiden Griffe zur Befestigung der verstellbaren Stützschiene (C) und des Längenanschlags (J).

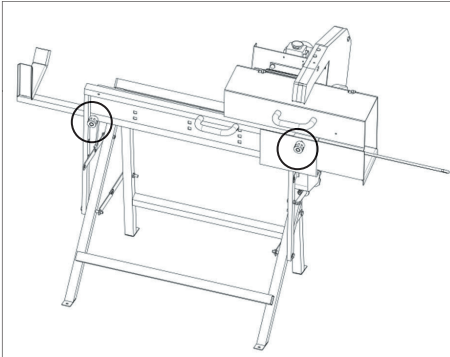

Schritt 15

Montieren Sie den Stecker und den Nothalt mit 4 Bolzen (M4x55) an der Motorplatte.



DE

Schritt 14

Demontieren Sie die Stange und setzen Sie die Feder darauf. Montieren Sie die Stange an den Beinen am Rahmen (A) und am Schlitten (B). Ziehen Sie sie fest.

Drücken Sie den Schlitten mehrmals gegen den Rahmen, um zu kontrollieren, ob die Feder an der Stange den Schlitten automatisch wieder in ihre Ausgangsstellung drückt.



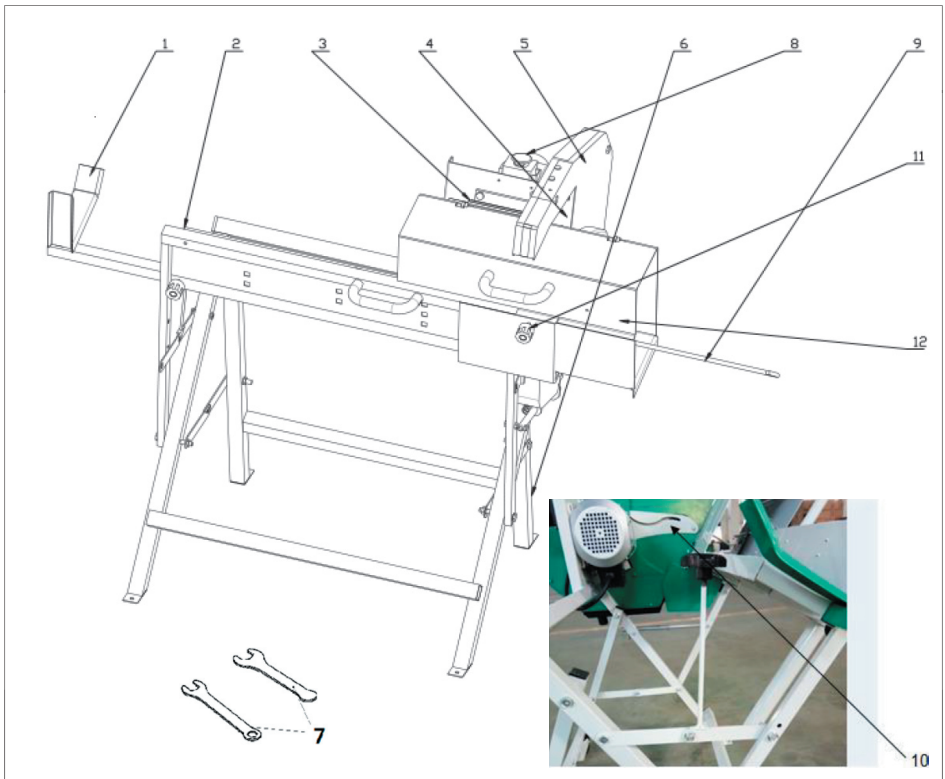

Übersicht

1. Ausziehbare Stützschiene
2. Schlitten
3. Motor
4. Innere Schutzabdeckungen
5. Äußere Schutzabdeckungen
6. Bein
7. Schlüssel (2 Stück)
8. Ein/Aus-Schalter
9. Einstellbarer Längenanschlag
10. Bewegliche Platte
11. Feststellgriff
12. Abdeckung über dem Schlitten

Sägen

Achtung! Die Säge muss an eine mit 16 Ampere gesicherte Steckdose angeschlossen werden.

Wenn ein Verlängerungskabel verwendet wird, muss das Kabel einen Querschnitt von 2,5 mm² haben und vor dem Gebrauch vollständig ausgerollt werden. Achten Sie darauf, dass das Kabel während der Arbeit nicht eingeklemmt werden oder mit der Brennholzsäge in Kontakt kommen kann.

Stecken Sie den Stecker in die Steckdose.

Legen Sie das Werkstück so in den Schlitten, dass die Stelle, an der gesägt werden soll, vor dem Sägeblatt liegt. Verwenden Sie ggf. den Längenanschlag, damit alle Holzscheite auf die gleiche Länge gesägt werden.

Schalten Sie die Brennholzäge am Ein/Aus-Schalter ein und warten Sie, bis die volle Drehzahl erreicht ist.

Fassen Sie den Griff des Schlittens und schieben Sie den Schlitten mit einer gleichmäßigen, gleitenden Bewegung gegen das Sägeblatt.

Wenn sich das Werkstück dem Sägeblatt nähert, wird die Schutzabdeckung zur Seite geschoben und das Sägeblatt sägt das Holz durch. Ziehen Sie den Schlitten zurück, wenn der Sägevorgang durchgeführt ist. Die Schutzabdeckung wird automatisch geschlossen, und Sie können das Holzseit im Schlitten vorschieben, um den nächsten Schnitt vorzubereiten.

Wenn das Holz nicht vollständig durchgesägt wurde, muss es um 180 Grad gedreht und erneut durchgesägt werden.

Schalten Sie die Brennholzäge mit dem Ein-/Aus-Schalter los, wenn Sie mit dem Sägen fertig sind.

Austausch des Sägeblatts

Schritt 1

Demontieren Sie die rechte äußere Schutzabdeckung.

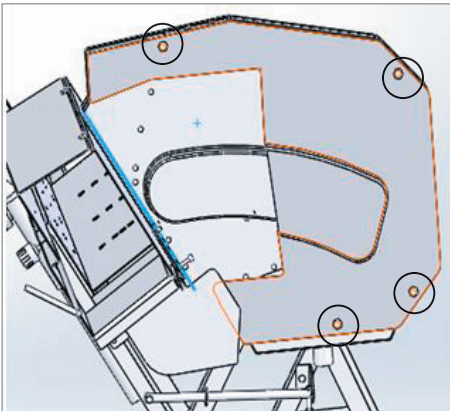

Schritt 2

Demontieren Sie die Schrauben, die Unterlegscheiben und die Federscheiben an der Oberseite der inneren Schutzabdeckung.

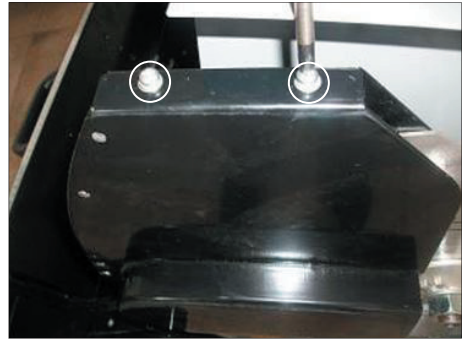

DE

Schritt 3

Demontieren Sie die Inbusschrauben an der rechten inneren Schutzabdeckung.



Schritt 4

Halten Sie den Außenflansch fest und lösen Sie die Mutter mit den beiden mitgelieferten Schlüsseln.

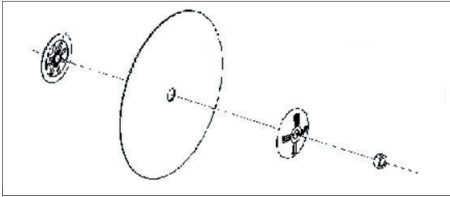

Lösen Sie vorsichtig die Mutter an der Motorspindel, demontieren Sie den Außenflansch und heben Sie vorsichtig das Sägeblatt ab. Beachten Sie, dass das Sägeblatt sehr schwer ist. Seien Sie beim Lösen der Mutter und beim Ausbau des Sägeblatts vorsichtig, da dies zu schweren Personenschäden führen kann!

Reinigen Sie die Schutzabdeckung, die Spindel und die Flansche, montieren Sie ein neues Sägeblatt und befestigen Sie den Außenflansch mithilfe der Mutter.

Prüfen Sie, ob die Zähne des Sägeblatts in die richtige Richtung zeigen!

Schritt 5

Montieren Sie alle Teile wieder und vergewissern Sie sich, dass der Verschlussmechanismus korrekt funktioniert.

Reinigung und Pflege

Entfernen Sie Sägemehl, Staub und Schmutz mit einem Staubsauger, Druckluft oder einer Bürste. Vergewissern Sie sich, dass die Lüftungsschlitze am Motor nicht zugesetzt sind.

Zur Reinigung werden die äußeren Teile der Brennholzsäge mit einem feuchten Tuch abgewischt.

Schmieren Sie die beweglichen Teile ab und zu mit Schmieröl. Bevor die Säge für längere Zeit gelagert wird, empfiehlt es sich, das Sägeblatt und die Federstange mit Öl zu schmieren, um Rostbefall zu verhindern.

Verwenden Sie für die Brennholzsäge niemals scharfe oder ätzende Reinigungsmittel. Sie können die Teile der Brennholzsäge beschädigen und ihre Funktion beeinträchtigen.

Decken Sie die Brennholzsäge mit einer Plane ab, wenn Sie im Freien steht, und schützen Sie den Motor und den Ein-/Aus-Schalter vor Wasser.

EG-Konformitätserklärung

Hersteller: Schou Company A/S, Nordager 31, 6000 Kolding, Dänemark, erklärt hiermit, dass



50799

230 V - 2200 W

in Übereinstimmung mit den folgenden Standards oder Normen hergestellt wurde:

EN 1870-6:2017

EN60204-1:2006/A1:2009

gemäß den Bestimmungen der Richtlinien 2006/42/EG Maschinenrichtlinie



Kirsten Vibeke Jensen
Product Safety Manager

02.09.2019 - Schou Company A/S, DK-6000 Kolding

Servicecenter

Hinweis: Bei Anfragen stets die Modellnummer des Produkts angeben.

Die Modellnummer finden Sie auf der Titelseite dieser Gebrauchsanweisung und auf dem Typenschild des Produkts.

Wenn Sie uns brauchen:

- Reklamationen
- Ersatzteile
- Rücksendungen
- Garantiewaren
- www.schou.com

Entsorgung des Gerätes



Altgeräte dürfen nicht in den Hausmüll!

Sollte das Gerät einmal nicht mehr benutzt werden können, so ist jeder Verbraucher gesetzlich verpflichtet, Altgeräte getrennt vom Hausmüll z.B. bei einer Sammelstelle seiner Gemeinde / seines Stadtteils abzugeben. Damit wird gewährleistet, dass die Altgeräte fachgerecht verwertet und negative Wirkungen auf die Umwelt vermieden werden.

Deshalb sind Elektrogeräte mit dem abgebildeten Symbol gekennzeichnet.

Hergestellt in der Volksrepublik China

Hersteller:
Schou Company A/S
Nordager 31
DK-6000 Kolding

© 2019 Schou Company A/S

Alle Rechte vorbehalten. Der Inhalt dieser Gebrauchsanweisung darf ohne die schriftliche Genehmigung von Schou Company A/S weder ganz noch teilweise in irgendeiner Form unter Verwendung elektronischer oder mechanischer Hilfsmittel, wie zum Beispiel durch Fotokopieren oder Aufnahmen, wiedergegeben, übersetzt oder in einem Informationsspeicher und -abrufsystem gespeichert werden.

PIŁA DO CIĘCIA KŁÓD

Wprowadzenie

Aby maksymalnie wykorzystać możliwości nowej piły do cięcia kłód, przed jej użyciem należy dokładnie zapoznać się z tą instrukcją obsługi. Zaleca się zachowanie tej instrukcji na wypadek, gdyby zaszła potrzeba odwołania się do niej w przyszłości.

Dane techniczne

Napięcie/częstotliwość:	230 V ~50 Hz
Pobór mocy:	2200 W
Prędkość, bez obciążenia:	2800 obr./min
Wymiary tarczy:	Średnica 405 mm Średnica otworu 30 mm
	32 zębów
Maks. średnica kłody:	135 mm
Min. średnica kłody	30 mm

Wyposażona w hamulec bezpieczeństwa

Hałas:

L_{pA} :	92 dB(A) K_{pA} : 2 dB(A)
L_{WA} :	104 dB(A) K_{WA} : 2 dB(A)

Specjalne zasady bezpieczeństwa

Nigdy nie włączać zasilania, gdy piła zatrzymuje się, ponieważ może to doprowadzić do uszkodzenia silnika.

Zawsze stosować prawidłowy typ tarczy dobrany do danego zadania.

Nigdy nie używać tarcz tnących o znamionowych obrotach maksymalnych mniejszych niż znamionowe obroty piły.

Nigdy nie używać tarcz pogiętych ani tarcz z wyłamanymi zębami.

Nigdy nie używać zbyt dużych tarcz.

Należy sprawdzić, czy kierunek obrotu tarczy jest zgodny z kierunkiem obrotów silnika.

Podczas obsługi tarczy zawsze używać rękawic ochronnych.

Nigdy nie podnosić osłony tarczy, z wyjątkiem wymiany opisanej poniżej.

Nigdy nie podnosić osłony tarczy, kiedy tarcza się obraca a piła jest podłączona do gniazda zasilania.

Przed użyciem sprawdzić, czy ruchoma część osłony tarczy może swobodnie poruszać się i czy mechanizm zamykający działa poprawnie. W przeciwnym razie nie używać piły.

Nigdy nie używać osłony do przenoszenia lub podnoszenia piły.

Wrzeczono piły powinno być zawsze utrzymywane w czystości.

Piła zawsze powinna stać na solidnej, wypoziomowanej podstawie i nie powinna się przemieszczać w czasie cięcia.

W momencie uruchomienia piły tarcza nie może stykać się z przedmiotem obrabianym ani innymi przedmiotami.

Sprawdzić, czy w przedmiocie, który ma zostać przecięty, nie ma żadnych gwoździ, śrub ani innych elementów mogących uszkodzić tarczę oraz czy podobnych elementów nie ma pod powierzchnią przedmiotu obrabianego.

Nie należy zbyt mocno napierać ciętym materiałem na tarczę. Jeżeli tarcza zablokuje się w ciętym materiale, natychmiast wyłączyć piłę. Jeżeli tarcza tnąca ulegnie zacięciu, może nastąpić silne odbicie elementu w kierunku użytkownika. Dlatego podczas cięcia nigdy nie należy stać bezpośrednio za tarczą tnącą.

Przegląd dostarczanych części

- A. Rama z silnikiem
- B. Łoże
- C. Regulowana prowadnica materiału
- D. Kołnierz wewnętrzny
- E. Kołnierz zewnętrzny
- F. Osłona zewnętrzna
- G. Tarcza piły
- H. Osłona wewnętrzna
- I. Worek z tworzywa sztucznego zawierający elementy montażowe, sprężyny i klucze
- J. Ogranicznik długości cięcia
- K. Płyta ochronna
- L. Kasetę
- M. Worek z tworzywa sztucznego z rączką i pokręteł

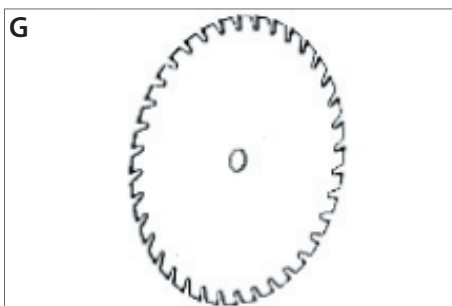
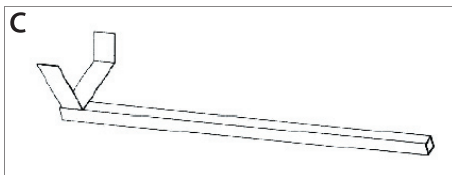
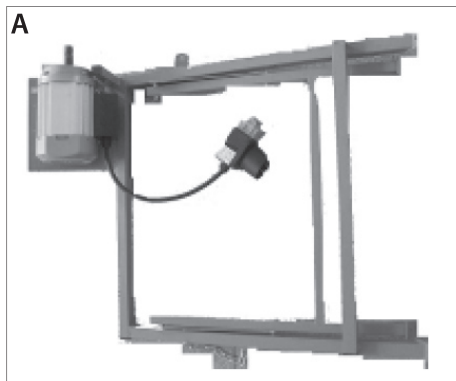

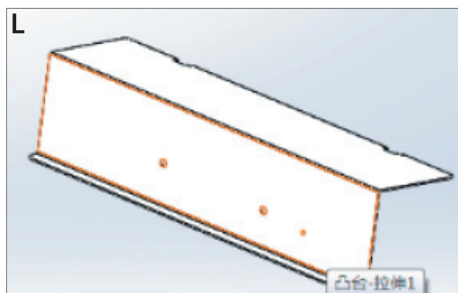
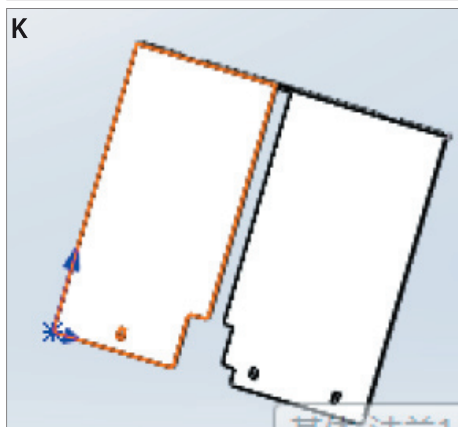
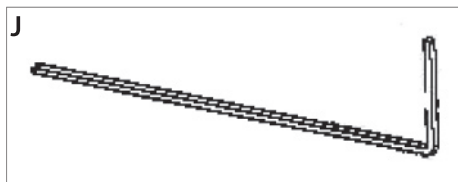

Montaż piły

Rozpocząć od otwarcia opakowania i ułożenia dostarczonych elementów w celu dokonania przeglądu zawartości.

Montaż piły wymaga obecności 2 osób.

Krok 1

Upewnić się, że dwa otwory w ramie (A) są wyrównane z dwoma otworami w łożu (B).

Połączyć dwie części, używając dwóch śrub (M8×40), dwóch podkładek (Ø8) oraz dwóch nakrętek samokontrujących (M8).

Położyć złożone części na podłodze.



Krok 2

Przykręcić poprzeczkę do nóg na ramie (A) i łożu (B), używając dwóch śrub (M8×25) i dwóch nakrętek (M8). Nie dokręcać ich mocno, aby umożliwić poruszanie nogami. Upewnić się, że poprzeczka jest obrócona, tak aby oznaczenia R i L na poprzeczce pasowały do oznaczeń na ramie i łożu.



Krok 3

Zamocować lewą zewnętrzną osłonę (F) do łoża (B), używając jednej śruby (M6×15) i nakrętki samokontrującej (M6), jednej śruby (M8×40), jednej śruby (M8×15) i jednej nakrętki samokontrującej (M8).



Krok 4

Założyć lewą wewnętrzną osłonę (H) oraz zamocować ją do łoża (B) i płyty ruchomej.



Krok 5

Zamocować dolną osłonę do łoża, używając jednej śruby (M6×12) i przykręcić ją do nóg łoża, używając jednej śruby (M6×25).



Krok 6

Założyć kołnierz wewnętrzny (D), tarczę piły (G), kołnierz zewnętrzny (E) i jedną nakrętkę (M20) na oś silnika. Przytrzymać kołnierz zewnętrzny i dokręcić nakrętkę za pomocą dwóch kluczy.

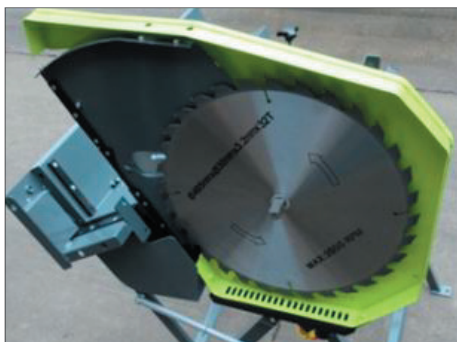

Krok 7

Założyć prawą wewnętrzną osłonę (H) oraz zamocować ją do łoża (B), używając dwóch śrub (M6×12). Następnie przykręcić ją do osłony zewnętrznej (F) za pomocą śrub (M5×6).



Krok 8

Zdjąć dolną osłonę z tworzywa sztucznego.



Zamocować prawą osłonę zewnętrzną (F), przykręcając ją do lewej osłony zewnętrznej za pomocą śrub.



Założyć dolną osłonę z tworzywa sztucznego.

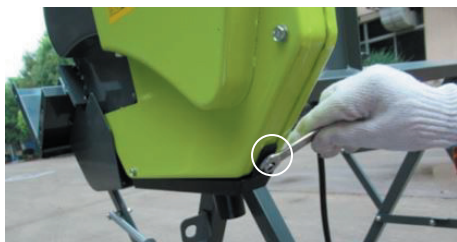

Krok 9

Założyć przedłużkę i zamocować go do łoża za pomocą dwóch śrub (M8×12), dwóch podkładek (Ø8) i dwóch nakrętek samokontrujących (M8).



Krok 10

Założyć płytę ochronną (K) i zamocować ją do łoża, używając trzech śrub (M8×15) i trzech nakrętek samokontrujących (M8). Zamocować płytę ochronną do osłon wewnętrznych, używając dwóch śrub (M5×8) i dwóch nakrętek samokontrujących (M5).

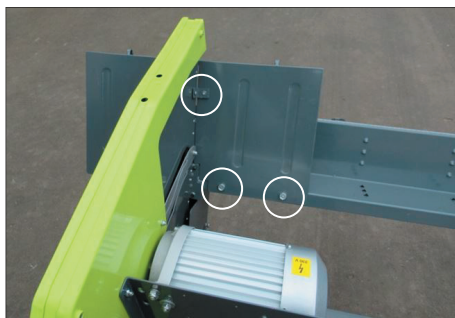

Krok 11

Przykręcić uchwyt do kasety (L).



Wykręcić dwie śruby z kasety (M4×6), zamocować kasetę do płyty ochronnej (K) i dokręcić śruby.

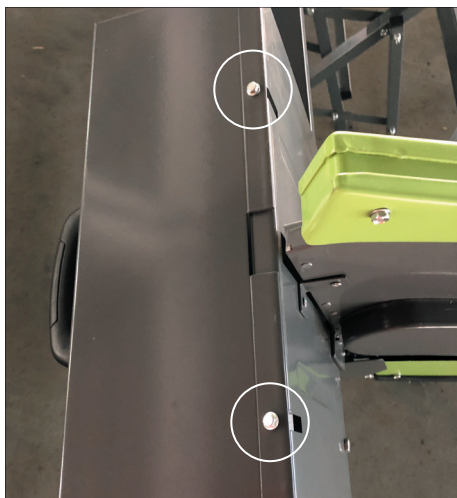

Krok 12

Włożyć regulowaną prowadnicę materiału (C) i ogranicznik długości cięcia (J) w rowki na łożu (B).



Krok 13

Zamocować dwa pokręta do dokręcania regulowanej prowadnicy materiału (C) i ogranicznika długości cięcia (J).

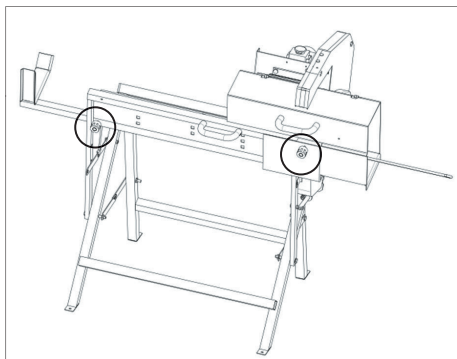

Krok 15

Zamocować wtyczkę i wyłącznik bezpieczeństwa do płyty silnika, używając czterech śrub (M4×55).



Krok 14

Zdjąć pręt i założyć na niego sprężynę.
Zamocować pręt do nóg na ramie (A) i łożu (B). Dokręcić go.



Kilkakrotnie docisnąć łożo w kierunku ramy w celu upewnienia się, że sprężyna zamontowana na pręcie powoduje automatyczny powrót łoża do pozycji początkowej.

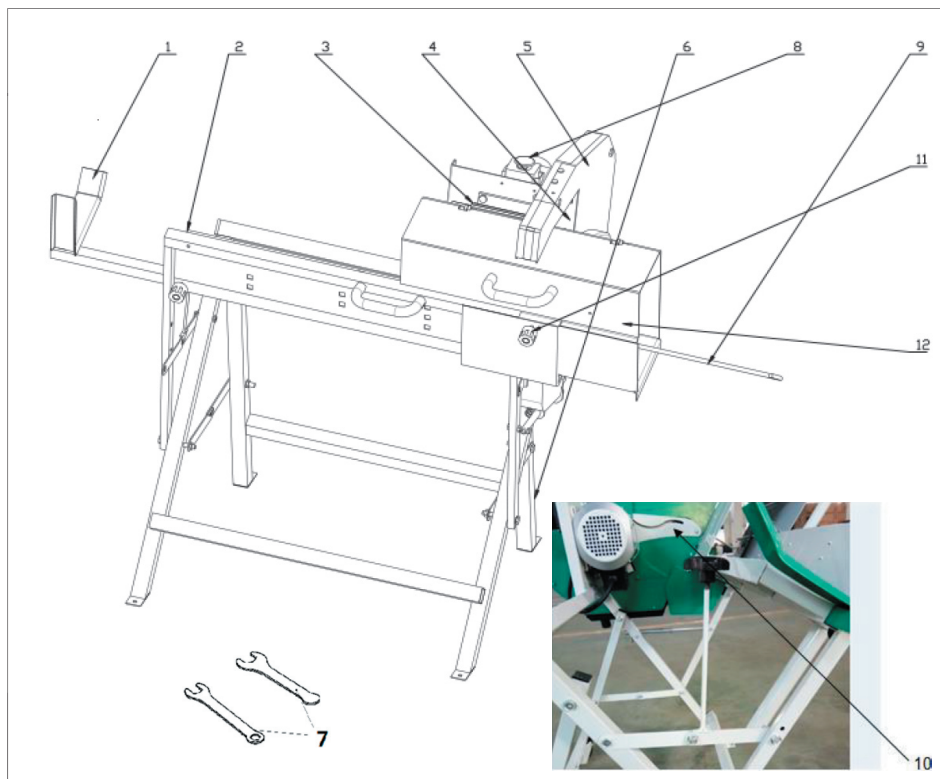

Przegląd

1. Odłączana prowadnica materiału
2. Łoże
3. Silnik
4. Osłona wewnętrzna
5. Osłona zewnętrzna
6. Noga
7. Klucze (2)
8. Przycisk wł./wył.
9. Regulowany ogranicznik długości cięcia
10. Płyta ruchoma
11. Pokrętko blokujące
12. Osłona łoża

Ciecie

Uwaga! Piła wymaga podłączenia do obwodu z bezpiecznikiem 16 A.

Jeżeli stosowany jest przedłużacz, przewód musi mieć przekrój 2,5 mm² i przed użyciem należy go w pełni rozwinąć. Poprowadzić przewód, tak aby uniemożliwić jego przycięcie, a także kontakt z obracającą się tarczą.

Podłączyć wtyczkę do gniazda sieciowego.

Umieścić obrabiany element, który ma być przecięty na łożu w taki sposób, aby część do przecięcia znajdowała się w jednej linii z tarczą. W razie potrzeby użyć ogranicznika długości cięcia, aby ciąć wszystkie kłody na tę samą długość.

Włączyć silnik za pomocą przełącznika wł./wyl. i pozwolić, aby tarcza osiągnęła pełną prędkość.

Chwycić za uchwyt łoża i pchnąć je w kierunku tarczy płynnym ruchem.

Gdy obrabiany element zbliży się do tarczy, osłona tarczy jest odpychana na bok i tarcza tnje drewno. Po zakończeniu cięcia odciągnąć łożo z powrotem. Osłona tarczy zamyka się automatycznie i można umieścić kolejny element obrabiany na łożu w celu przygotowania kolejnego cięcia.

Jeśli drewno nie zostało w pełni przecięte, należy obrócić je o 180 stopni i ponownie przeciąć.

Po zakończeniu cięcia wyłączyć piłę, używając przełącznika wł./wyl.

Wymiana tarczy piły

Krok 1

Zdjąć prawą osłonę zewnętrzną.

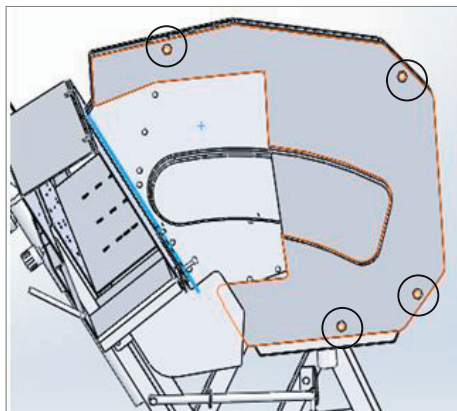

Krok 2

Wykręcić śruby, zdjąć podkładki i podkładki sprężyste z osłony wewnętrznej.



Krok 3

Wykręcić śruby z łbem sześciokątnym z prawej osłony wewnętrznej.



Krok 4

Przytrzymać kołnierz zewnętrzny i poluzować nakrętkę za pomocą dwóch kluczy.

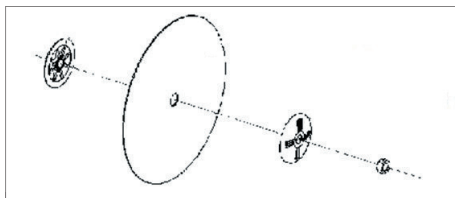

Ostrożnie odkręcić nakrętkę z wrzeciona silnika, zdjąć zewnętrzny kołnierz i ostrożnie odjąć tarczę. Należy pamiętać, że tarcza jest bardzo ciężka. Podczas odkręcania nakrętki i zdejmowania tarczy należy zachować ostrożność, ponieważ może ona być przyczyną poważnych obrażeń.

Oczyszczyć osłonę tarczy, wrzeciono oraz kołnierze, zamocować nową tarczę i kołnierz zewnętrzny, a następnie dokręcić nakrętkę.

Sprawdzić, czy zęby ostrza są skierowane w odpowiednim kierunku.

Krok 5

Zamocować wszystkie części i sprawdzić, czy mechanizm zamykania działa prawidłowo.

Czyszczenie i konserwacja

Usunąć trociny i brud za pomocą odkurzacza, sprężonego powietrza lub szczoteczki.

Sprawdzić, czy szczeliny wentylacyjne silnika nie są zablokowane.

Piłę można czyścić przez wycieranie jej zewnętrznych części za pomocą wilgotnej ściereczki.

Od czasu do czasu należy nasmarować olejem ruchome części urządzenia. W przypadku przechowywania przez dłuższy okres, zaleca się nasmarowanie olejem tarczy oraz pręta ze sprężyną, aby zapobiec rdzewieniu.

Do czyszczenia piły do cięcia kłód nigdy nie stosować mocnych lub żrących detergentów. Mogą one uszkodzić części piły i zakłócić jej działanie.

Jeżeli piła stoi na zewnątrz, należy przykryć ją brezentem i upewnić się, że silnik i przycisk wł./wył. są zabezpieczone przed działaniem wody.

Deklaracja zgodności UE

Producent: Schou Company A/S, Nordager 31, 6000 Kolding, Dania niniejszym deklaruje, że



PIŁA DO CIĘCIA KŁÓD

50799

230 V – 2200 W

została wyprodukowana zgodnie z następującymi normami lub dokumentami normatywnymi:

EN 1870-6:2017

EN 60204-1:2006/A1:2009

zgodnie z przepisami następujących dyrektyw 2006/42/WE Dyrektywa maszynowa



Kirsten Vibeke Jensen
Product Safety Manager

02.09.2019 – Schou Company A/S, DK-6000 Kolding, Dania

Punkt serwisowy

Uwaga: Zadając pytania dotyczące niniejszego produktu, należy podawać numer modelu.

Numer modelu można znaleźć na okładce niniejszej instrukcji obsługi i tabliczce znamionowej.

Prosimy o kontakt z punktem serwisowym w sprawach:

- reklamacje
- części zamienne
- zwroty
- gwarancje
- www.schou.com

Informacje dotyczące środowiska



Sprzęt elektryczny i elektroniczny (electrical and electronic equipment – EEE) zawiera materiały, elementy i substancje, które mogą być niebezpieczne

i szkodliwe dla zdrowia ludzi oraz środowiska naturalnego w przypadku, gdy taki zużyty sprzęt (waste electrical and electronic equipment – WEEE) nie zostanie odpowiednio zutylizowany. Produkty oznaczone poniższym symbolem przekreślonego kosza na śmieci są odpadami elektrycznymi i elektronicznymi. Przekreślony kosz na śmieci oznacza, że zużytego sprzętu elektrycznego i elektronicznego nie wolno pozbywać się razem z ogólnymi odpadami domowymi, a należy utylizować go osobno.

Wyprodukowano w Chińskiej Republice Ludowej

Producent:
Schou Company A/S
Nordager 31
DK-6000 Kolding

© 2019 Schou Company A/S

Wszelkie prawa zastrzeżone. Niniejszego podręcznika użytkownika nie wolno w żaden sposób powielać częściowo ani w całości, elektronicznie bądź mechanicznie (np. poprzez fotokopie lub skany), tłumaczyć ani przechowywać w bazie danych z funkcją wyszukiwania bez uprzedniej zgody Schou Company A/S wyrażonej na piśmie.

PL

PALGISAAG

Sissejuhatus

Oma uue palgisae parimaks ärakasutamiseks lugege palun käesolevad juhised enne seadme kasutamist tähelepanelikult läbi. Samuti soovitame juhendi hiljem kasutamiseks alles hoida.

Tehnilised andmed

Pinge/sagedus:	230 V ~ 50 Hz
Energiatarve:	2 200 W
Kiirus, koormuseta:	2 800 p/min
Saetera suurus:	läbimõõt 405 mm augu läbimõõt 30 mm 32 hammast
Maks. löikediameeter:	135 mm
Min. löikeläbimõõt	30 mm
Ohutusmootori piduriga	
Müra:	
L_{pA} :	92 dB(A) K_{pA} : 2 dB(A)
L_{WA} :	104 dB(A) K_{WA} : 2 dB(A)

Spetsiaalsed ohutusjuhised

Ärge lülitage kunagi saagi sisse pidurdamise ajal, kuna see võib mootorit kahjustada.

Kasutage alati vastava töö jaoks sobivat tera.

Ärge kunagi kasutage saeterasid, mille suurim pöörlemiskiirus (p/min) on väiksem kui sael.

Ärge kasutage paindunud saeterasid või saeterasid, millel puuduvad hambad.

Ärge kasutage liiga suuri saeterasid.

Veenduge, et saeteral näidatud suund langeb kokku mootori pöörlemise suunaga.

Kandke tera käsitlemisel alati kaitsekindaid.

Ärge avage kunagi tera kaitset, välja arvatud saeterade vahetamisel, nagu allpool kirjeldatud.

Ärge avage kunagi tera kaitset tera pöörlemise ajal või siis, kui saag on vooluvõrku ühendatud.

Kontrollige enne kasutamist, et kaitsme liikuvat osa on võimalik vabalt liigutada ning et sulgemismehhanism töötab korrektselt. Muidu ärge saagi kasutage.

Ärge kunagi kasutage kaitset sae vedamiseks või tõstmiseks.

Hoidke saetera spindel alati puhtana.

Veenduge alati, et saepink seisab kindlal, tasasel pinnal ning et see ei saa saagimise ajal liikuda.

Ärge kunagi laske kettal puutuda sae sisselülitamise hetkel kokku töödeldava eseme või mõne muu esemega.

Veenduge, et lõigatavas esemes ei oleks naelu, kruvisid vms, mis võiksid tera kahjustada, ja et esemealusel pinnal ei oleks samuti sarnaseid takistusi.

Ärge avaldage saele liigselt survet. Lülitage saag kohe välja, kui tera jääb lõigatavasse esemesse kinni. Kui tera jääb kinni, võib saetav ese suure jõuga kasutaja suunas tagasi paiskuda. Ärge kunagi seiske saagimise ajal otse saetava eseme taga.

Ülevaade komplekti kuuluvatest osadest

- A. Raam koos mootoriga
- B. Tugiraam
- C. Reguleeritav tugilatt
- D. Sisemine äärik
- E. Välimine äärik
- F. Välimine sirm
- G. Saetera
- H. Sisemine sirm
- I. Plastkott, mis sisaldab montaažiosi, vedrusid ja mutrivõtmeid
- J. Pikkusepiiraja
- K. Kaitseplaat
- L. Kassett
- M. Plastkott käepideme ja nupuga

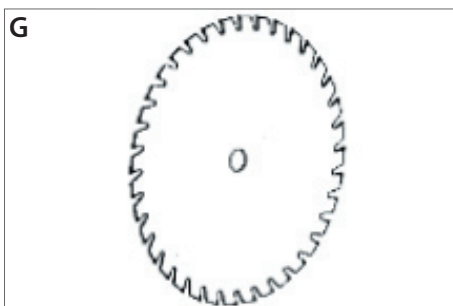
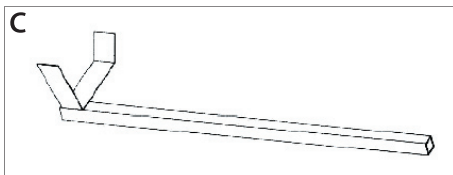
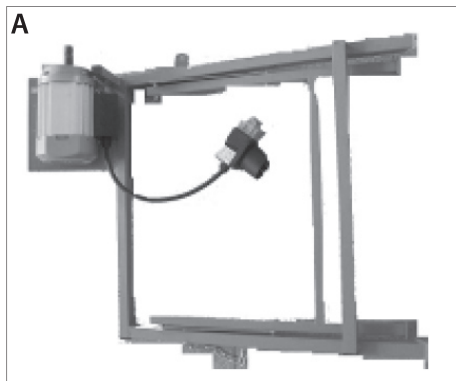



Sae kokkupanek

Avage pakend ja asetage kõik tarnitud osad nii, et teil oleks hea ülevaade.

Sae kokkupanekuks läheb vaja 2 inimest.

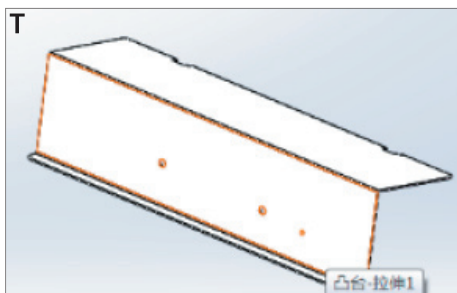
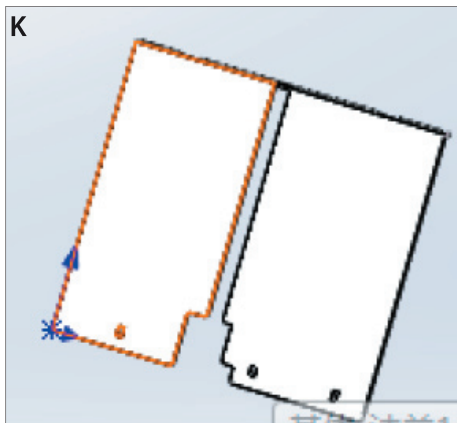
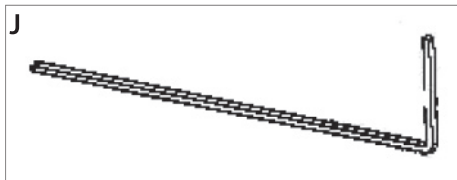

1. samm

Veenduge, et raamis (A) olevald kaks auku joonduks kahe tugiraamis (B) oleva auguga.

Ühendage osad 2 poldi (M8×40), 2 seibi (Ø8) ja 2 lukustusmutri (M8) abil.

Asetage kokkupandud osad põrandale



2. samm

Keerake risttugi 2 poldi (M8×25) ja 2 mutri (M8) abil kindlalt raami (A) jalgade ja tugiraami (B) külge. Ärge pingutage neid nii palju, et jalad ei saaks liikuda. Veenduge, et risttugi oleks pööratud nii, et R- ja L-märgid risttoel kattuksid raamil ja tugiraamil olevate märkidega.



3. samm

Kinnitage vasak välimine sirm (F) tugiraami (B) külge, kasutades 1 polti (M6×15) ja 1 lukustusmutrit (M6), 1 polti (M8×40), 1 polti (M8×15) ja 1 lukustusmutrit (M8).

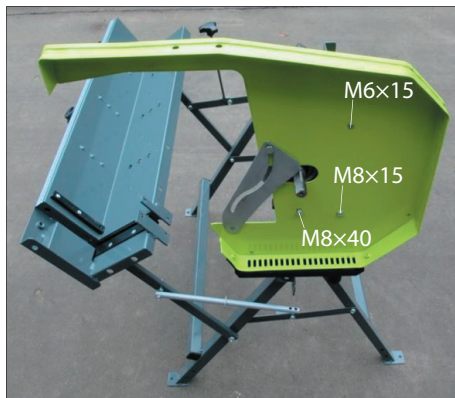

4. samm

Paigaldage vasakpoolne sisemine sirm (H) ja kinnitage see tugiraami (B) ning liikuva plaadi külge.



ET

5. samm

Paigaldage alumine sirm tugiraami külge 1 kruvi (M6×12) abil ja kinnitage tugiraami jalgade külge, kasutades 1 kruvi (M6×25).



6. samm

Asetage sisemine äärik (D), saetera (G), välimine äärik (E) ja 1 mutter (M20) mootori teljele. Hoidke välimisest äärikust korralikult kinni ja pingutage mutrit kaasasoleva 2 mutrivõtme abil.

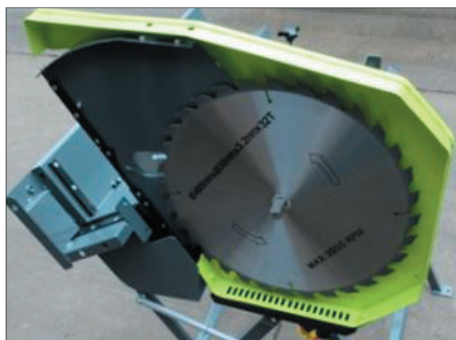

7. samm

Paigaldage parempoolne sisemine sirm (H) ja kinnitage see 2 kruvi (M6×12) abil tugiraami (B) külge. Seejärel kinnitage see kruvide (M5×6) abil välimise sirmi (F) külge.



8. samm

Eemaldage alumine plastkate.



Paigaldage parempoolne välimine sirm (F), keerates selle poltide abil vasakpoolse välimise sirmi külge.



Pange alumine plastkate tagasi.

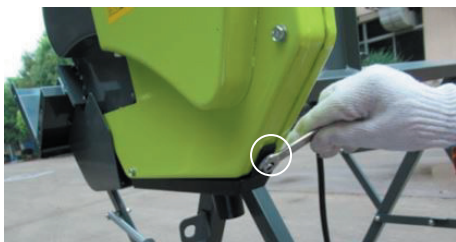

9. samm

Pange pikendaja kokku ja kinnitage see tugiraami külge 2 poldi (M8×12), 2 seibi (Ø8) ja 2 lukustusmutri (M8) abil.



10. samm

Pange kaitseplaat (K) kokku ja kinnitage see tugiraami külge 3 poldi (M8×15) ja 3 lukustusmutri (M8) abil. Kinnitage kaitseplaat sisemise sirmi külge 2 poldi (M5×8) ja 2 lukustusmutri (M5) abil.

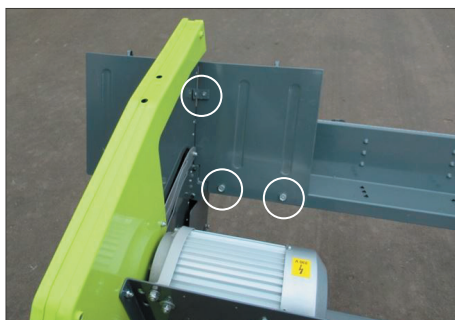

ET

11. samm

Kinnitage käepide kindlalt kasseti (L) külge.



Keerake kassetil 2 kruvi (M4×6) lahti, paigaldage kassett kaitseplaadile (K) ja pingutage kruvid.

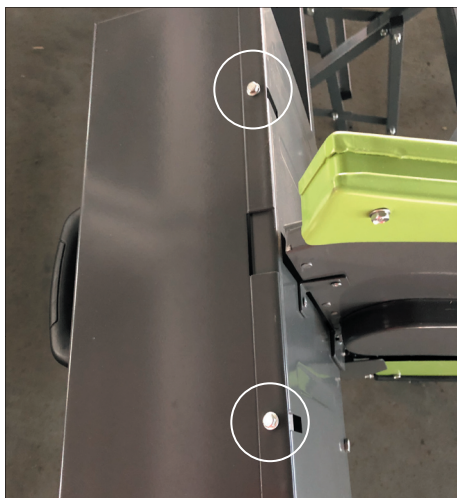

12. samm

Sisestage reguleeritav tugiraud (C) ja pikkusepiiraja (J) tugiraamil (B) olevatesse rööbastesse.



13. samm

Paigaldage kaks nappu, et kinnitada reguleeritav tugiraud (C) ja pikkusepiiraja (J).

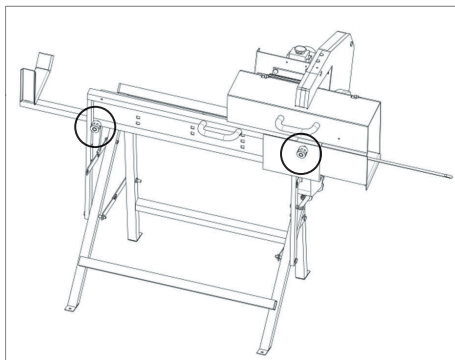

15. samm

Paigaldage pistik ja hädaseiskamisnupp 4 poldi (M4×55) abil mootori plaadile.



14. samm

Eemaldage varras ja pange selle peale vedru. Kinnitage varras raami (A) jalgade ja tugiraami (B) külge. Pingutage seda.



Vajutage tugiraami mitu korda raami suunas, et kontrollida, kas vardal olev vedru suunab tugiraami automaatselt selle algasendisse.

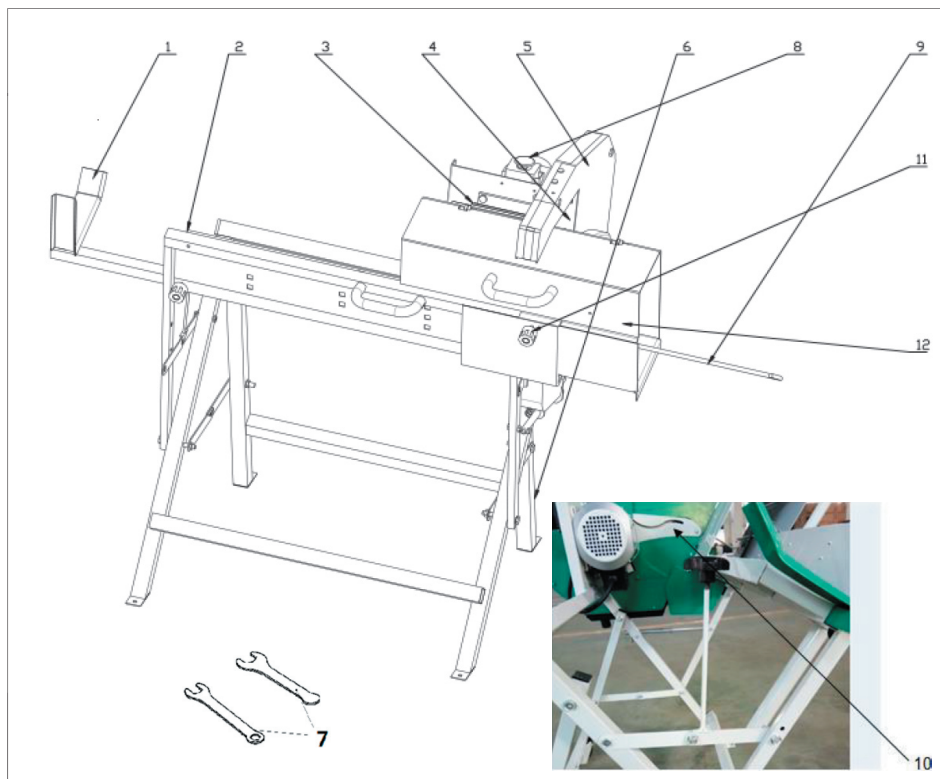

Ülevaade

1. Eemaldatav tugiraud
2. Tugiraam
3. Mootor
4. Sisemine sirm
5. Väliline sirm
6. Jalg
7. Mutrivõtmed (2)
8. Sees/väljas-nupp
9. Reguleeritav pikkusepiiraja
10. Liikuv plaat
11. Lukustusnupp
12. Tugiraami kohal olev sirm

Saagimine

NB! Sae jaoks on tarvis ühendust 16-amprise kaitsmega pistikuga.

Pikendusjuhtme kasutamisel peab juhtmel olema 2,5 mm² ristlõige ning see peab olema enne kasutamist täiesti lahti keritud. Veenduge, et juhet ei surutaks töö ajal kokku või et see ei puutuks kokku saega.

Ühendage toitega.

Pange lõigatav toorik tugiraamile nii, et saetav osa joonduks saeteraga. Vajadusel kasutage pikkusepiirajat, et kõik palgid tuleksid ühepikkused.

Lülitage mootor sisse-/väljalülitusnupu abil sisse ja laske teral saavutada täiskiirus.

Haarake tugiraami käepidemest ja lükake tugiraami ühtlase liigutusega tera suunas. Kui ese läheneb terale, lükatakse tera kaitse kõrvale ja tera saeb läbi puidu. Saagimise lõpetamisel tõmmake tugiraam tagasi. Terakaitse sulgub automaatselt ja saate suunata töödeldava detaili tugiraami poole järgmise palgi löikamiseks.

Kui puit ei ole täies ulatuses läbi saetud, keerake seda 180 kraadi ja saagige uuesti.

Kui saagimine on lõpetatud, lülitage saag sisse-/väljalülitusnupu abil välja.

Tera vahetamine

1. samm

Eemaldage parempoolne välimine sirm.

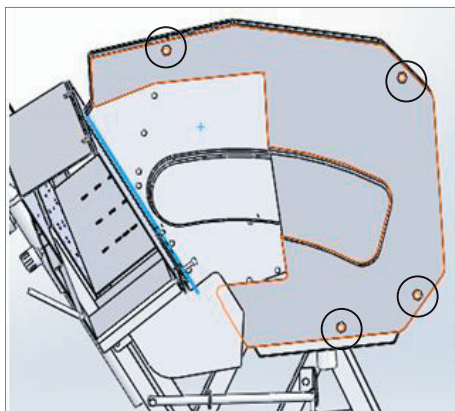

2. samm

Eemaldage sisemise sirmi ülaosas olevad kruvid, seibid ja vedruseibid.



3. samm

Eemaldage kuusnurksed mutrid parempoolse sisemise sirmi küljest.



ET

4. samm

Hoidke välimisest äärikust korralikult kinni ja keerake mutter kaasasoleva 2 mutrivõtme abil lahti.

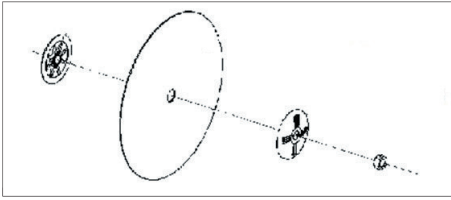

Vabastage ettevaatlikult mootori spindlil olev mutter, eemaldage välisäärik ja tõstke saetera ettevaatlikult eemale. Pange tähele, et tera on väga raske. Olge mutri ja tera eemaldamisel ettevaatlik, kuna see võib tekitada tõsiseid vigastusi.

Puhastage terakaitse, spindel ja äärikud, paigaldage uus tera ning kinnitage see ja välimine äärik mutri abil.

Kontrollige, et tera hambad on õiges suunas.

5. samm

Paigaldage kõik osad uuesti ja kontrollige, kas sulgemismehhanism töötab õigesti.

Puhastamine ja hooldus

Eemaldage tolmuimeja, suruõhu või harjaga saepuru ja mustus. Veenduge, et mootori ventilatsioonivad ei oleks blokeeritud.

Saagi võib puhastada, pühkides selle välisdetaile niiske lapiga.

Määrige liikuvaid detaile aeg-ajalt õliga.

Pikaajalise ladustamise korral tuleks rooste vältimiseks saetera ja vedruvarrast õlitada.

Ärge kunagi kasutage palksae puhastamiseks tugevaid või söövitavaid pesuvahendeid.

Need võivad kahjustada sae osi ning mõjutada selle tööd.

Katke saag presendiga, kui see on väljas, ja veenduge, et mootor ning sisse-/väljalülitusnupp oleks vee eest kaitstud.

EÜ vastavusdeklaratsioon

Tootja: Schou Company A/S, Nordager 31,
6000 Kolding, Taani, kinnitab käesolevaga, et



50799

230 V - 2200 W

on toodetud kooskõlas alljärgnevate
standardite või normidega:

EN 1870-6:2017

EN60204-1:2006/A1:2009

on vastavuses alljärgnevate direktiividega
2006/42/EÜ masinadirektiiv



Kirsten Vibeke Jensen
Product Safety Manager

02.09.2019 - Schou Company A/S, DK-6000 Kolding,
Taani

Teeninduskeskus

**Pidage meeles: Palun märkide kõikide
päringute puhul ära toote mudelinumber.**

Mudelinumber on toodud ära käesoleva
juhendi kaanel ning toote nimisildil.

Palun kontakteeruge Teeninduskeskusega
juhul kui:

- Kaebused
- Osade vahetamised
- Tagastamised
- Garantiiküsimused
- www.schou.com

Keskkonnaalane teave



Elektri- ja elektroonikaseadmed (EEE) sisaldavad materjale, komponente ja aineid, mis võivad olla ohtlikud ja kahjulikud inimeste tervisele ja keskkonnale, juhul kui kasutatud elektri- ja elektroonikaseadmeid (WEEE) ei utiliseerita ette nähtud moel. Ristiga läbi kriipsutatud ratastel prügikastiga märgistatud toodete puhul on tegemist elektri- ja elektroonikaseadmega. Ristiga läbi kriipsutatud ratastel prügikast näitab, et kasutatud elektri- ja elektroonikaseadet ei tohi utiliseerida koos sortimata olmeprügiga, vaid tuleb koguda eraldi.

Toodetud Hiina Rahvavabariigis

Tootja:
Schou Company A/S
Nordager 31
DK-6000 Kolding

© 2019 Schou Company A/S

Kõik õigused kaitstud. Käesolevat kasutusjuhendit ei tohi ilma ettevõtte Schou Company A/S eelneva kirjaliku nõusolekuta paljundada ei osaliselt ega täielikult, elektrooniliselt või mehaaniliselt (näiteks fotokoopia või skaneering), tõlkida ega hoida andmebaasis ja otsingusüsteemis.

ET

SIERRA DE TRONCOS

Introducción

Para sacar el mayor provecho a su nueva sierra de troncos, por favor, lea estas instrucciones antes de usarla. También le recomendamos que guarde las instrucciones por si necesitase consultarlas en el futuro.

Datos técnicos

Voltaje/frecuencia: 230 V ~ 50 Hz

Consumo energético: 2.200 W

Velocidad, sin carga: 2.800 rpm

Tamaño de la hoja de la sierra: Diámetro de 405 mm

Diámetro de orificio 30 mm

32 dientes

Diámetro máx. de corte: 135 mm

Diámetro mín. de corte 30 mm

Con freno de seguridad del motor

Ruido:

L_{pA} : 92 dB(A) K_{pA} : 2 dB(A)

L_{WA} : 104 dB(A) K_{WA} : 2 dB(A)

Instrucciones especiales de seguridad

No encienda nunca la sierra mientras esté frenando, ya que ello podría dañar el motor.

Utilice siempre el tipo de hoja adecuado para la tarea que desea realizar.

Nunca use hojas cuyas RPMs máximas sean menores que las de la sierra.

No use nunca hojas dobladas ni hojas a las que les falten dientes.

No use nunca hojas de sierra demasiado grandes.

Asegúrese de que la dirección indicada en la hoja de la sierra coincide con la dirección de rotación del motor.

Lleve siempre guantes protectores a la hora de manejar la hoja.

No abra nunca la guarda protectora, excepto para cambiar las hojas de la sierra tal y como se explica a continuación.

No abra nunca la guarda protectora mientras la hoja esté girando o si la sierra está enchufada.

Compruebe que parte móvil de la guarda de la hoja pueda moverse libremente y que el mecanismo de cierre funcione correctamente antes de usar la sierra. De lo contrario, no utilice la sierra.

Nunca use las guardas para transportar o levantar la sierra.

Mantenga siempre limpio el husillo de la hoja de la sierra.

Asegúrese de que sierra esté siempre sobre una superficie firme y nivelada, y que no se pueda mover mientras usa la sierra.

La hoja de la sierra no debe estar nunca en contacto con lo que va a cortar (ni con ningún otro objeto) a la hora de poner en marcha la sierra.

Compruebe que no haya ningún clavo, perno ni otros elementos que pudieran dañar la sierra en el objeto que va a cortar y que no haya obstrucciones similares en la superficie de debajo del objeto.

No apriete demasiado la sierra. Apague la sierra inmediatamente si se bloquea o se queda atascada en el objeto a cortar. Si se atasca la hoja, el objeto podría salir despedido violentamente hacia el usuario. Nunca debe situarse directamente detrás de la hoja cuando sierre.

Listado de las piezas incluidas

- A. Bastidor con motor
- B. Soporte
- C. Barra de apoyo regulable
- D. Brida interna
- E. Brida externa
- F. Pantalla exterior
- G. Hoja de sierra
- H. Pantalla interior
- I. Bolsa de plástico que contiene piezas de ensamblaje, resortes y llaves
- J. Tope de longitud
- K. Placa de protección
- L. Pletina
- M. Bolsa de plástico con asa y pomo

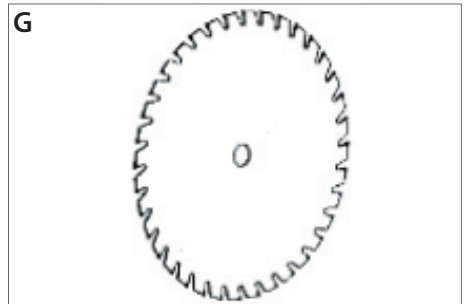
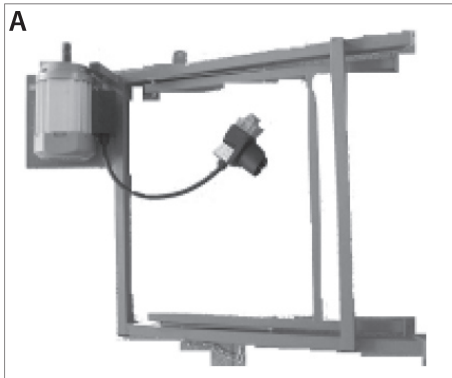
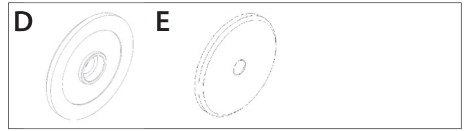
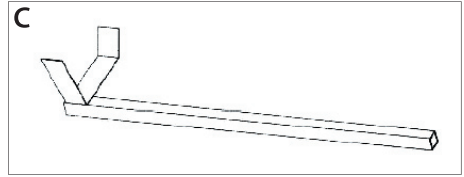

ES



Montaje de la sierra

Para empezar, abra el embalaje y coloque todas las piezas incluidas tal para verlas todas claramente.

Se necesitan 2 personas para montar la sierra.

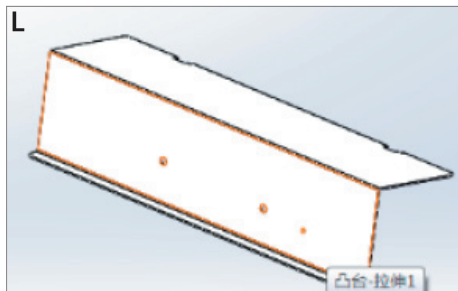
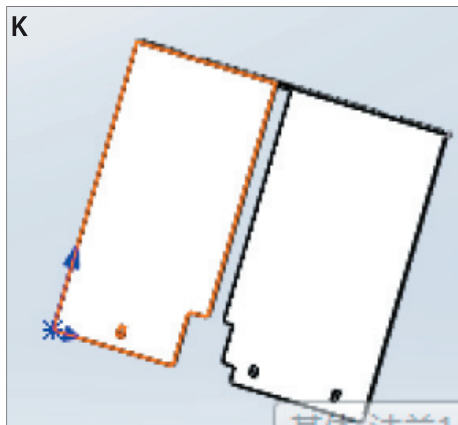
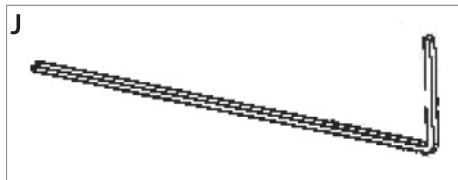

Paso 1

Asegúrese de que los dos orificios del bastidor (A) estén alineados con los dos orificios del soporte (B).

Fije las piezas con 2 pernos (M8x40), 2 arandelas (Ø8) y 2 contratuercas (M8).

Coloque las piezas ensambladas en el suelo.



Paso 2

Atornille firmemente el travesaño a las patas del bastidor (A) y del soporte (B) con 2 pernos (M8x25) y 2 tuercas (M8). No los apriete hasta el punto que las patas no puedan moverse. Asegúrese de que el travesaño esté girado de tal modo que las marcas R y L del travesaño coincidan con las marcas del bastidor y del soporte.



Paso 3

Monte la pantalla exterior izquierda (F) en el soporte (B) usando 1 perno (M6x15), 1 contratuerca (M6), 1 perno (M8x40), 1 perno (M8x15) y 1 contratuerca (M8).

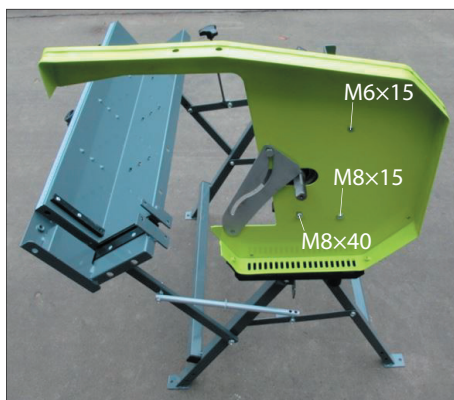

Paso 4

Coloque la pantalla interior izquierda (H) y fíjela al soporte (B) y a la placa móvil.



ES

Paso 5

Coloque la pantalla inferior en el soporte mediante 1 perno (M6×12) y fjela a las patas del soporte con 1 perno (M6×25).



Paso 6

Coloque la brida interior (D), la hoja de la sierra (G), la brida exterior (E) y una tuerca (M20) en el eje del motor. Sujete firmemente la brida exterior y apriete la tuerca con las dos llaves incluidas.

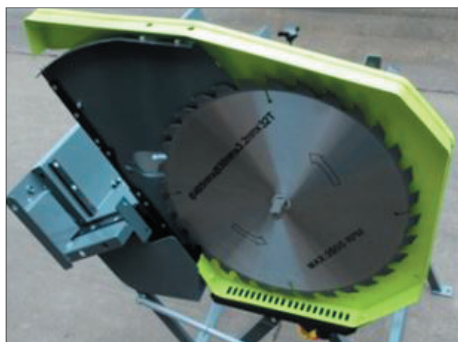

Paso 7

Coloque la pantalla interior derecha (H) y fjela al soporte (B) usando 2 pernos (M6×12). A continuación, fjela a la pantalla exterior (F) con pernos (M5×6).



Paso 8

Retire la cubierta de plástico inferior.



Coloque la pantalla exterior derecha (F) apretando la pantalla exterior izquierda con pernos.



Vuelva a colocar la cubierta de plástico inferior.

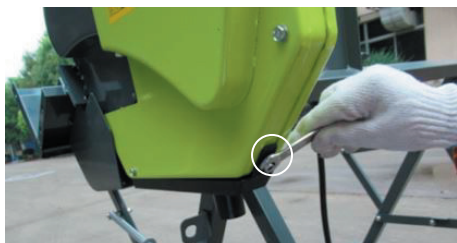

Paso 9

Monte el extensor y fíjelo al soporte usando con 2 pernos (M8×12), 2 arandelas (Ø8) y 2 contratuercas (M8).



Paso 10

Monte la placa de protección (K) y fíjela al soporte con 3 pernos (M8×15) y 3 contratuercas (M8). Fije la placa de protección a las pantallas interiores con 2 pernos (M5×8) y 2 contratuercas (M5).

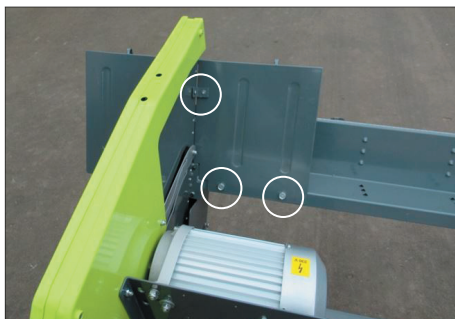

ES

Paso 11

Fije bien el mango a la pletina (L).



Afije los 2 tornillos (M4x6) de la pletina, monte la pletina en la placa de protección (K) y vuelva a apretar los pernos.

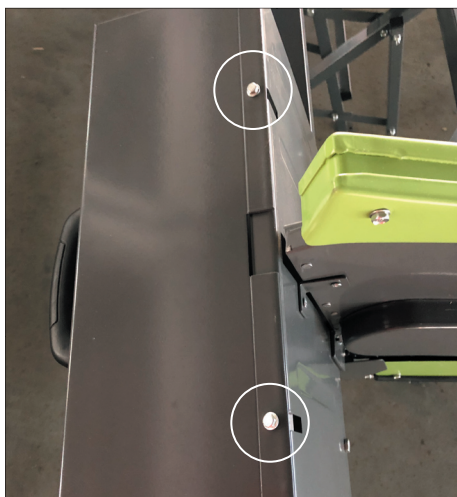

Paso 12

Introduzca la barra de apoyo regulable (C) y el tope de longitud (J) en los raíles del soporte (B).



Paso 13

Coloque los dos pomos para apretar la barra de apoyo regulable (C) y el tope de longitud (J).

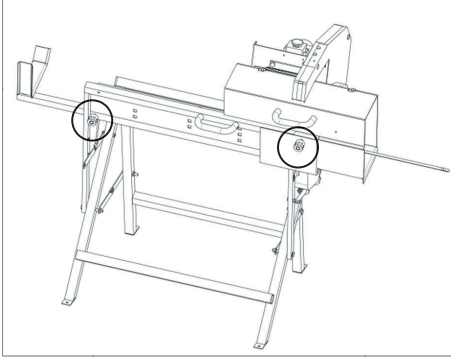

Paso 15

Monte el enchufe y la parada de emergencia en la placa del motor usando 4 pernos (M4x55).



Paso 14

Retire la varilla y colóquela encima. Fije la varilla a las patas del bastidor (A) y del soporte (B). Apriétela.



Empuje el soporte hacia el bastidor varias veces para asegurarse de que el muelle del tubo empuje automáticamente el soporte de nuevo hacia su posición original.

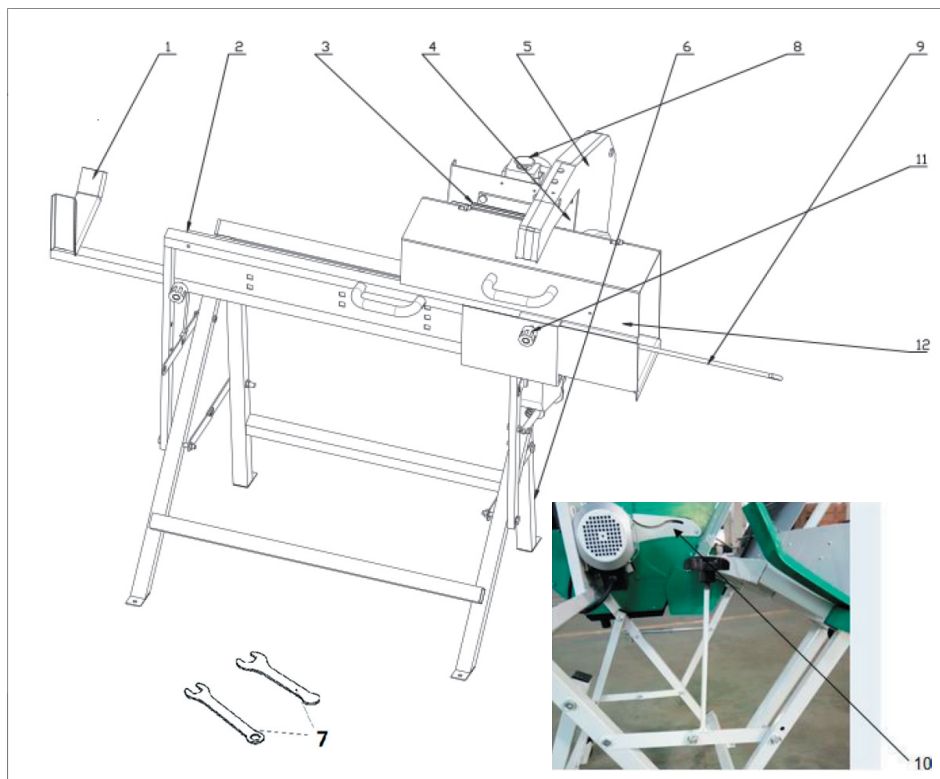

Resumen

1. Barra de apoyo extraíble
2. Soporte
3. Motor
4. Pantalla interior
5. Pantalla exterior
6. Pata
7. Llaves (2)
8. Botón On/Off
9. Tope de longitud regulable
10. Placa móvil
11. Botón de bloqueo
12. Pantalla que cubre el soporte

Cómo serrar

¡Atención! La sierra requiere estar enchufada a una toma de corriente con un fusible de 16 amp.

Si se utiliza un alargo, debe tener una sección de cable mínima de 2,5 mm² y estar totalmente desenrollado antes de su uso. Asegúrese de que el cable no se apriete ni entre en contacto con la sierra durante el trabajo.

Enchufe el dispositivo.

Coloque el objeto que quiere cortar en el soporte de modo que la parte que va a serrar esté alineada con la hoja. Si es necesario, utilice el tope de longitud para que todos los troncos se corten a la misma longitud.

Encienda la sierra con el botón de on/off y espere a que la hoja alcance su velocidad máxima.

Agarre el mango del soporte y empújelo hacia la hoja en un movimiento suave.

Cuando el objeto se acerque a la hoja, la guarda de la hoja se hará a un lado y la hoja serrará la madera. Después de serrar, tire el soporte hacia atrás. La guarda de la hoja se cierra automáticamente, y podrá guiar el objeto de trabajo hacia delante en el soporte para preparar el siguiente corte.

Si la madera no se ha cortado del todo, gírela 180 grados y vuelva a serrarla.

Cuando termine, apague la sierra usando el botón on/off.

Cómo cambiar la hoja

Paso 1

Retire la pantalla exterior derecha.

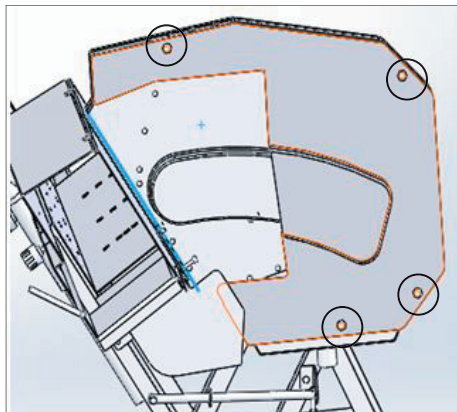

Paso 2

Retire los pernos, arandelas y arandelas de resorte de la parte superior de la pantalla interior.



Paso 3

Retire las pantallas hexagonales de la pantalla interior derecha.



ES

Paso 4

Sujete firmemente la brida exterior y suelte la tuerca usando las dos llaves incluidas.

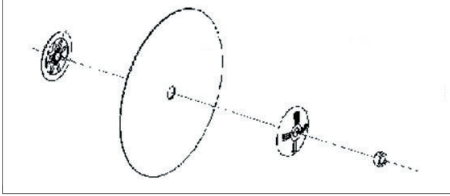

Suelte con cuidado la tuerca del husillo del motor, retire la brida externa, y levante la hoja de la sierra cuidadosamente. Tenga en cuenta que la hoja es muy pesada. Proceda con cuidado cuando desenrosque la tuerca y retire la hoja, ya que pueden provocar daños graves.

Limpie la guarda de la hoja, el husillo y las bridas, coloque una hoja nueva y sustituya la brida externa con la tuerca.

Asegúrese de que los dientes de la hoja apunten en la dirección correcta.

Paso 5

Vuelva a colocar las piezas y asegúrese de que el mecanismo de cierre funcione correctamente.

Limpeza y mantenimiento

Retire el serrín y la suciedad usando una aspiradora, aire comprimido o un cepillo. Compruebe que los orificios de ventilación del motor no estén bloqueados.

Puede limpiar la sierra frotando sus partes exteriores con un trapo húmedo.

Lubrique las piezas móviles con aceite de vez en cuando. Si va a guardar la sierra durante mucho tiempo, recomendamos lubricar la hoja de la sierra y el resorte con aceite para impedir que se oxide.

No emplee detergentes fuertes o corrosivos sobre la sierra de troncos. Son perjudiciales para las piezas de la sierra y pueden afectar a su funcionamiento.

Cubra la sierra con una lona impermeabilizada y asegúrese de que el motor y el botón on/off estén protegidos contra el agua.

Declaración de conformidad CE

Fabricante: Schou Company A/S, Nordager 31, 6000 Kolding, Dinamarca, declara por la presente que



SIERRA DE TRONCOS

50799

230 V - 2200 W

ha sido fabricada de acuerdo con los siguientes estándares o documentos normativos:

EN 1870-6:2017

EN60204-1:2006/A1:2009

de conformidad con las disposiciones de las siguientes directivas

Directiva de máquinas 2006/42/CE



Kirsten Vibeke Jensen
Product Safety Manager

02.09.2019 - Schou Company A/S, DK-6000 Kolding, Dinamarca

Centro de servicio

Nota: Por favor, cite el número de modelo del producto relacionado con todas las preguntas.

El número de modelo se muestra en la parte frontal de este manual y en la placa de características del producto.

Para:

- Reclamaciones
- Piezas de recambio
- Devolución de mercancías
- Asuntos de garantía
- www.schou.com

Información medioambiental



Los dispositivos eléctricos y electrónicos (AEE) contienen materiales, componentes y sustancias que pueden ser peligrosos y perjudiciales para la salud humana y para el medio ambiente, si los residuos de estos dispositivos eléctricos y electrónicos (RAEE) no se eliminan correctamente. Los productos identificados con el siguiente contenedor con ruedas tachado, son dispositivos eléctricos y electrónicos. El contenedor con ruedas tachado indica que los residuos de dispositivos eléctricos y electrónicos no deben desecharse junto con la basura doméstica, y que se tienen que recoger por separado.

Fabricado en People's Republic of China (P.R.C)

Fabricante:
Schou Company A/S
Nordager 31
DK-6000 Kolding

© 2019 Schou Company A/S

Todos los derechos reservados. El contenido de este manual no puede ser reproducido, ni total ni tampoco parcialmente, de cualquier forma por medios electrónicos o mecánicos, por ejemplo, fotocopias o publicación, traducción o guardado en un almacén de información y sistema de recuperación, sin la previa autorización por escrito de Schou Company A/S.

ES

SEGA TAGLIALEGNA

Introduzione

Per ottenere le massime prestazioni della vostra nuova sega taglialegna leggere le istruzioni prima dell'uso. Si consiglia di conservare le presenti istruzioni per un eventuale riferimento futuro.

Dati tecnici

Tensione/frequenza:	230 V ~ 50 Hz
Potenza assorbita:	2.200 W
Velocità, a vuoto:	2.800 giri/min
Misure lama della sega:	Diametro 405 mm
	Diametro del foro 30 mm
	32 denti
Diametro di taglio max.:	135 mm
Diametro di taglio min.:	30 mm
Con freno motore di sicurezza	
Rumore:	
L_{pA} :	92 dB(A) K_{pA} : 2 dB(A)
L_{WA} :	104 dB(A) K_{WA} : 2 dB(A)

Istruzioni di sicurezza particolari

Non attivare l'accensione della sega mentre frena altrimenti si potrebbe danneggiare il motore.

Utilizzare sempre il tipo di lama adatto per il lavoro in corso.

Non utilizzare lame con un massimo numero di giri/minuto inferiore a quello della sega.

Non utilizzare mai lame incurvate o con denti mancanti.

Non utilizzare lame di dimensioni eccessive.

Controllare che il senso di rotazione indicato sulla lama della sega corrisponda al senso di rotazione del motore.

Quando si maneggia la lama indossare sempre guanti protettivi.

Non aprire mai la protezione della lama se non per la sostituzione delle lame della sega come descritto in basso.

Non aprire mai la protezione della lama mentre la lama è in rotazione o se la sega è collegata all'alimentazione elettrica.

Prima di utilizzare la sega verificare sempre che la parte mobile della protezione possa essere spostata senza impedimenti e che il meccanismo di chiusura funzioni correttamente. In caso contrario non utilizzare la sega.

Non trasportare o sollevare la sega prendendola dalla protezione.

Tenere sempre pulito l'asse della lama della sega.

Assicurarsi sempre che la sega poggi su una superficie solida e in piano e che non possa muoversi durante il taglio.

Quando si accende la sega, evitare che la lama sia a contatto con il pezzo da segare o con altri oggetti.

Controllare che nel pezzo da segare non siano presenti chiodi, viti o altri oggetti che potrebbero danneggiare la lama e che anche la superficie dove poggia il pezzo sia priva di oggetti simili.

Non esercitare una pressione eccessiva sulla sega. Se la lama si inceppa o resta bloccata nel pezzo in lavorazione spegnere immediatamente la sega. Se la lama si blocca nel pezzo, quest'ultimo potrebbe essere scaraventato con forza contro l'operatore. Quando si lavora con la sega non avvicinarsi troppo dietro ad essa.

Panoramica dei pezzi forniti

- A. telaio con motore
- B. culla porta-tronchi
- C. barra di supporto regolabile
- D. flangia interna
- E. flangia esterna
- F. protezione esterna
- G. lama da sega
- H. protezione interna
- I. sacchetto di plastica con pezzi da montare, molle e chiavi
- J. arresto longitudinale
- K. piastra di protezione
- L. caricatore
- M. busta di plastica con maniglia e manopola

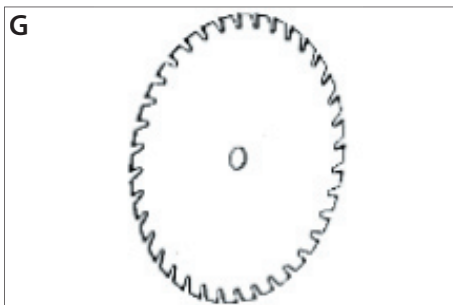
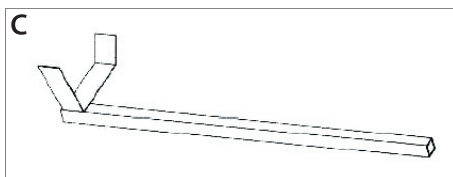
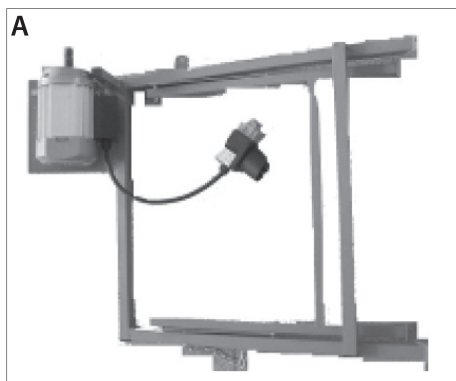



Assemblaggio della sega

Prima di tutto aprire l'imbustaggio e disporre in ordine tutti i pezzi forniti in modo da avere una panoramica generale.

Per assemblare la sega sono necessarie 2 persone.

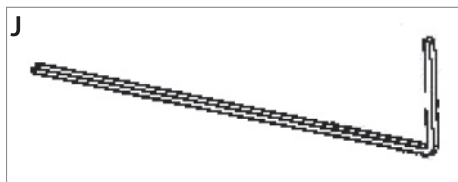

1° passaggio

Accertarsi che i due fori del telaio (A) siano allineati con i due fori della culla portatronchi (B).

Fissare assieme le due parti utilizzando 2 bulloni (M8x40), 2 rondelle (Ø8) e 2 dadi di bloccaggio (M8).

Posare sul pavimento le parti così assemblate.

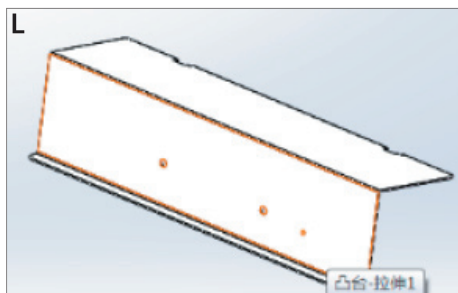
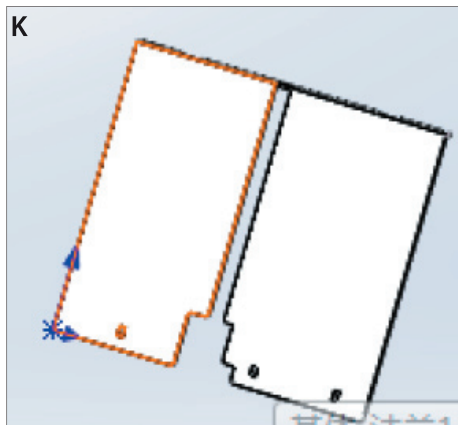

2° passaggio

Prendere 2 bulloni (M8x25) e 2 dadi (M8) e avvitare le traverse alle gambe del telaio (A) e della culla porta-tronchi (B) stringendo bene. Non stringere troppo da impedire alle gambe di muoversi. Controllare di aver montato la traversa in modo tale che le lettere R e L corrispondano alle stesse lettere sul telaio e sulla culla porta-tronchi.



3° passaggio

Con un bullone (M6x15) e 1 dado di bloccaggio (M6), 1 bullone (M8x40), 1 bullone (M8x15) e 1 dado di bloccaggio (M8) montare sulla culla porta-tronchi (B) la protezione esterna di sinistra (F).



4° passaggio

Montare la protezione interna di sinistra (H) e fissarla alla culla porta-tronchi (B) e alla piastra mobile.



5° passaggio

Montare la protezione inferiore sulla culla porta-tronchi utilizzando 1 vite (M6x12) e con una vite (M6x25) fissarla alle gambe della culla.



7° passaggio

Montare la protezione interna di destra (H) e con 2 viti (M6x12) fissarla alla culla porta-tronchi (B). Subito dopo, avvitare alla protezione esterna (F) con le viti (M5x6).

6° passaggio

Sull'asse del motore inserire la flangia interna (D), la lama della sega (G), la flangia esterna (E) e 1 dado (M20). Tenere ferma la flangia esterna e con le due chiavi fornite stringere il bullone.

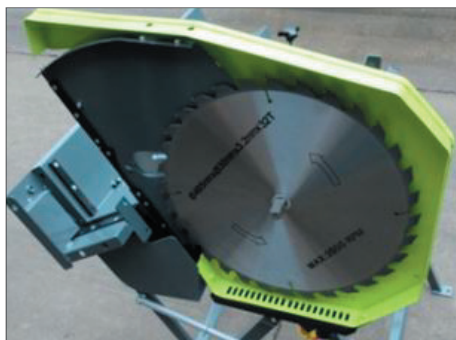

8° passaggio

Togliere la copertura di plastica in basso.



Montare la protezione esterna di destra (F) fissandola con bulloni alla protezione esterna di sinistra.



Inserire di nuovo la copertura di plastica in basso.

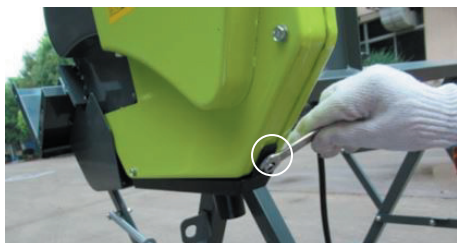

9° passaggio

Montare l'elemento di prolunga e fissarlo alla culla porta-tronchi utilizzando 2 bulloni (M8x12), 2 rondelle (Ø8) e 2 dadi di bloccaggio (M8).



10° passaggio

Montare la piastra di protezione (K) e fissarla alla culla porta-tronchi con 3 bulloni (M8x15) e 3 dadi di bloccaggio (M8). Con 2 bulloni (M5x8) e 2 dadi di bloccaggio (M5) avvitare la piastra di protezione alle viti interne.

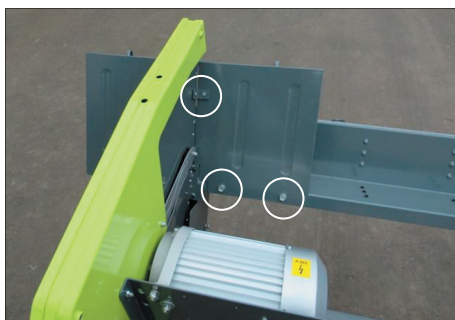

11° passaggio

Avvitare la maniglia al caricatore (L) stringendo bene.



Allentare le 2 viti (M4x6) sul caricatore, montare quest'ultimo sulla piastra di protezione (K) e stringere di nuovo le viti.

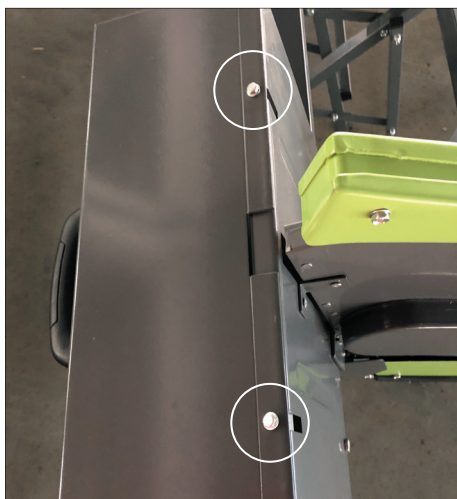

12° passaggio

Inserire la barra di supporto regolabile (C) e l'arresto longitudinale (J) negli spazi previsti sulla culla porta-tronchi (B).



13° passaggio

Montare le due manopole che servono a stringere la barra (C) e l'arresto longitudinale (J).

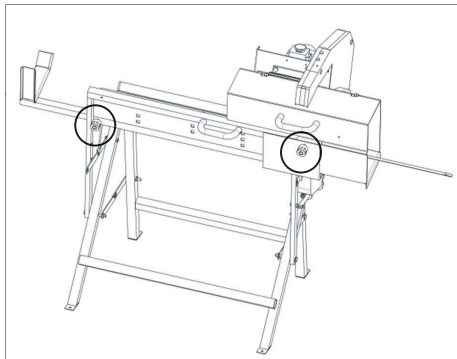

15° passaggio

Con 4 bulloni (M4x55) montare la presa e l'arresto di emergenza sulla piastra del motore.



14° passaggio

Togliere la barra e inserirvi la molla. Fissare la barra alle gambe del telaio (A) e della culla porta-tronchi (B). Stringerla bene.



Spingere la culla porta-tronchi verso il telaio ripetendo più volte questo movimento per controllare che la molla sulla barra respinga automaticamente la culla riportandola nella posizione di partenza.

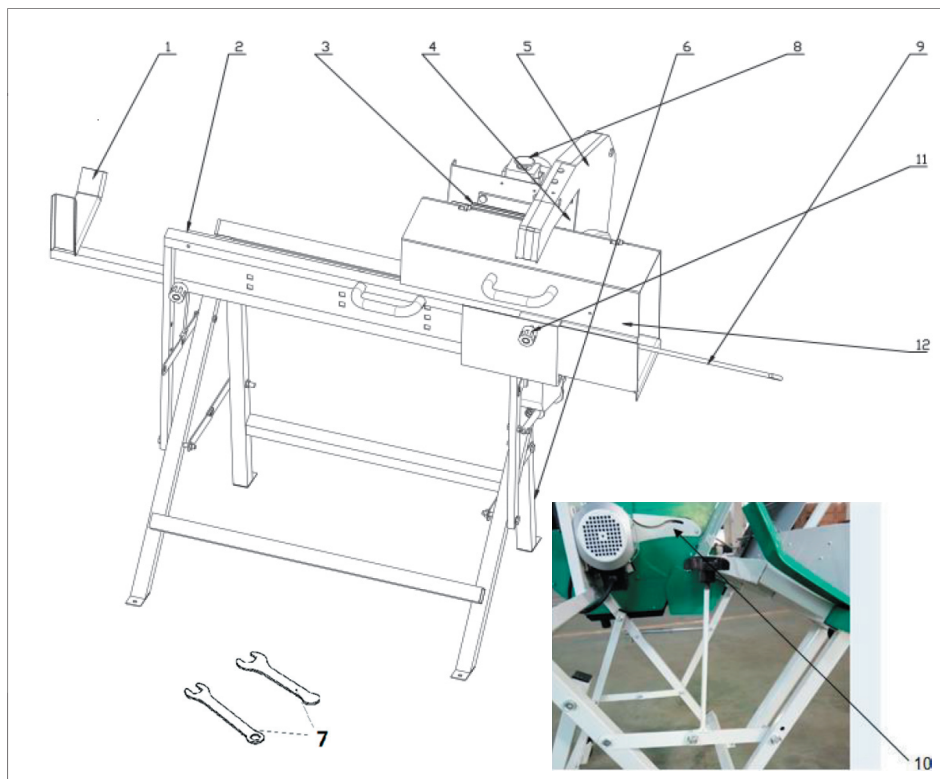

Panoramica

1. Barra di supporto rimovibile
2. Culla porta-tronchi
3. Motore
4. Protezione interna
5. Protezione esterna
6. Gamba
7. Chiavi (2)
8. Pulsante di accensione/spengimento (ON/OFF)
9. Arresto regolabile per la lunghezza del taglio
10. Piastra mobile
11. Manopola di bloccaggio
12. Protezione sopra alla culla porta-tronchi

Taglio

Nota! La sega deve essere collegata a una presa con fusibile da 16 Ampere.

Se si utilizza una prolunga, la sua sezione deve essere di 2,5 mm² e srotolarla completamente prima dell'uso. Durante i lavori accertarsi che il cavo non venga schiacciato o che non entri a contatto con la sega.

Inserire la spina nella presa.

Mettere il tronco da tagliare nella culla porta-tronchi facendo in modo che la parte da segare sia allineata con la lama. Se necessario utilizzare l'arresto longitudinale in modo da segare tutti i pezzi della stessa lunghezza.

Accendere il motore dall'interruttore on/off e attendere che la lama raggiunga la massima velocità.

Afferrare la maniglia sulla culla e con un movimento regolare e scorrevole spingerla verso la lama.

Quando il pezzo si avvicina alla lama, la protezione della lama viene spinta di lato e la lama taglia il legno. Dopo che il pezzo è stato segato tirare indietro la culla portatronchi. La protezione della lama si chiude automaticamente; a questo punto il pezzo di legna può essere fatto avanzare nella culla per preparare il prossimo taglio.

Se la legna non è stata tagliata completamente, ruotare il tronco di 180 gradi ed eseguire un nuovo taglio.

Completato il taglio della legna spegnere la sega dal pulsante on/off.

Sostituzione della lama

1° passaggio

Togliere la protezione esterna di destra.

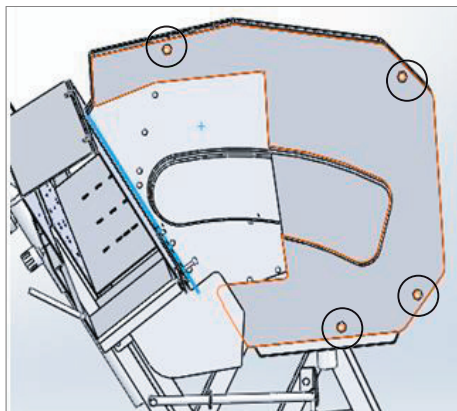

2° passaggio

Togliere le viti, le rondelle e le rondelle elastiche nella parte superiore della protezione interna.



3° passaggio

Rimuovere le viti esagonali sulla protezione interna di destra.



4° passaggio

Tenere ferma la flangia esterna e con le due chiavi fornite allentare il bullone.

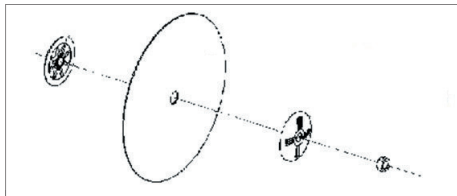

Svitare con cautela il dado sull'albero del motore, rimuovere la flangia esterna e sollevare la lama della sega con attenzione per rimuoverla. Nota: la lama è molto pesante. Fare attenzione mentre si svita il dado e si rimuove la lama per evitare gravi lesioni.

Pulire la protezione della lama, il mandrino e le flange, montare una lama nuova e fissarla assieme alla flangia esterna utilizzando il dado.

Controllare che i denti della lama siano rivolti nella giusta direzione.

5° passaggio

Montare di nuovo tutti i pezzi e controllare che il meccanismo di chiusura funzioni correttamente.

Pulizia e manutenzione

Rimuovere la segatura e i residui di sporco con un aspirapolvere, un getto di aria compressa o una spazzola. Controllare che le fessure di aerazione del motore non siano ostruite.

Per la pulizia si può utilizzare un panno umido da passare sulle parti esterne della sega.

Lubrificare periodicamente le parti mobili con dell'olio. Se la sega resta in magazzino per lungo tempo, per prevenire la ruggine si consiglia di lubrificare con olio la lama e la barra con la molla.

Per la pulizia non utilizzare detergenti aggressivi o corrosivi in quanto possono danneggiare i componenti della sega e comprometterne il funzionamento.

Se si tiene la sega all'aperto coprirla con un telo impermeabile e assicurarsi che il motore e il pulsante on/off siano al riparo dall'acqua.

Dichiarazione di conformità CE

Il produttore: Schou Company A/S, Nordager 31, 6000 Kolding, Danimarca, dichiara con la presente che il prodotto



SEGA TAGLIALEGNA

50799

230 V - 2200 W

è stato fabbricato in conformità con le seguenti norme o documenti normativi:

EN 1870-6:2017

EN60204-1:2006/A1:2009

nel rispetto di quanto indicato dalle seguenti direttive

2006/42/CE Direttiva Macchine



Kirsten Vibeke Jensen
Product Safety Manager

02.09.2019 - Schou Company A/S, DK-6000 Kolding, Danimarca

Centro assistenza

Nota: indicare il numero di modello del prodotto in ogni richiesta di assistenza.

Il numero di modello è riportato sulla copertina di questo manuale e sulla targhetta del prodotto.

Per:

- Reclami
- Pezzi di ricambio
- Resi
- Questioni relative alla garanzia
- www.schou.com

Informazioni ambientali



Le apparecchiature elettriche ed elettroniche (AEE) contengono materiali, componenti e sostanze che possono essere pericolosi e dannosi per la salute umana e l'ambiente, se i rifiuti di apparecchiature elettriche ed elettroniche (RAEE) non vengono smaltiti correttamente. I prodotti contrassegnati con il simbolo del bidone sbarrato sono apparecchiature elettriche ed elettroniche. Il bidone sbarrato indica che le apparecchiature elettriche ed elettroniche non devono essere smaltite insieme ai rifiuti domestici non differenziati, ma devono essere raccolti separatamente.

Fabbricato in P.R.C.

Produttore:
Schou Company A/S
Nordager 31
DK-6000 Kolding

© 2019 Schou Company A/S

Tutti i diritti riservati. I contenuti di questo manuale non possono essere riprodotti in parte o per intero, elettronicamente o meccanicamente (ad es. mediante fotocopie o scansioni), tradotti o archiviati in sistemi di memorizzazione e recupero di informazioni senza il consenso scritto di Schou Company A/S.

BOOMSTAMZAAG

Inleiding

Om optimaal gebruik te maken van uw nieuwe boomstamzaag moet u deze gebruiksaanwijzing voor gebruik doorlezen. Wij adviseren u ook om deze aanwijzingen te bewaren voor het geval u deze later wilt raadplegen.

Technische gegevens

Spanning/frequentie:	230 V ~ 50 Hz
Stroomverbruik:	2.200 W
Snelheid, onbelast:	2.800 tpm
Grootte zaagblad:	405 mm diameter 30 mm diameter gat 32 tanden
Max. snijdiameter:	135 mm
Min. snijdiameter	30 mm
Motor met veiligheidsrem	
Geluid:	
L_{pA} :	92 dB(A) K_{pA} : 2 dB(A)
L_{WA} :	104 dB(A) K_{WA} : 2 dB(A)

Speciale veiligheidsaanwijzingen

Schakel de stroom voor de boomstamzaag nooit in tijdens het afremmen. Dit kan de motor beschadigen.

Gebruik altijd het juiste type blad voor de taak.

Gebruik nooit zaagbladen waarvan het maximale toerental lager is dan het maximale toerental van de zaag.

Gebruik nooit gebogen zaagbladen of zaagbladen met ontbrekende tanden.

Gebruik nooit zaagbladen die te groot zijn.

Controleer of de richting die op het zaagblad wordt weergegeven, overeenkomt met de draairichting van de motor.

Gebruik altijd veiligheidshandschoenen wanneer u het blad aanraakt.

Open de bladgeleider nooit, behalve bij het vervangen van de zaagbladen zoals hieronder beschreven.

Open de bladgeleider nooit als het blad ronddraait of als de stekker in het stopcontact zit.

Controleer altijd of het beweegbare deel van de bladgeleider vrij kan bewegen en of het afsluitmechanisme op de juiste manier werkt voordat u de zaag gebruikt. Gebruik de zaag niet als dit niet het geval is.

Gebruik de bladgeleider nooit om de zaag op te tillen of te verplaatsen.

Zorg er altijd voor dat de as van het zaagblad schoon is.

Zorg er altijd voor dat de zaag op een stevig, vlak oppervlak staat en dat deze niet kan verschuiven tijdens het zagen.

Laat het blad niet in contact komen met het te bewerken item of andere voorwerpen wanneer u de zaag aanzet.

Controleer of er geen spijkers, schroeven of andere objecten die de zaag kunnen beschadigen aanwezig zijn in het te zagen item en dat er geen vergelijkbare belemmeringen aanwezig zijn in het oppervlak onder het item.

Oefen niet te veel druk uit op de zaag. Zet de zaag onmiddellijk uit als het blad vastzit of klem komt te zitten in het te zagen item. Als het blad vast komt te zitten, kan het item terugslaan richting de gebruiker. Ga nooit direct achter het zaagblad staan tijdens het zagen.

Overzicht van de meegeleverde onderdelen

- A. Frame met motor
- B. Draagframe
- C. Verstelbare steunstang
- D. Binnenflens
- E. Buitenflens
- F. Buitenste afscherming
- G. Zaagblad
- H. Binnenste afscherming
- I. Plastic zakje met montageonderdelen, veren en steeksleutels
- J. Lengteaanslag
- K. Beschermplaat
- L. Cassette
- M. Plastic zakje met handgreep en knop

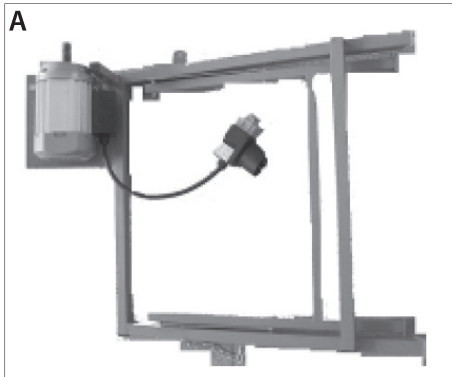
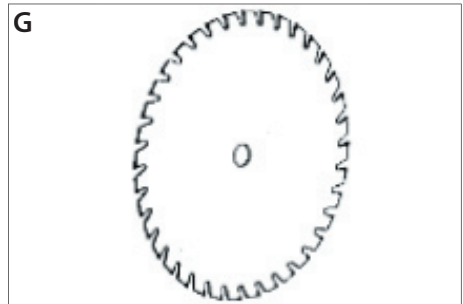
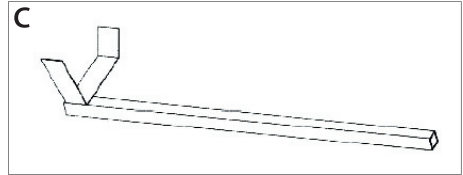

NL



De zaag monteren

Begin met het openen van de verpakking en plaats alle geleverde onderdelen zo dat u een goed overzicht hebt.

Er zijn 2 personen nodig om de zaag te monteren.

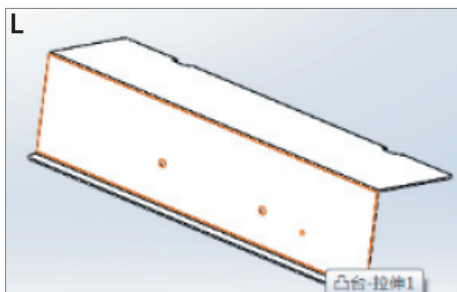
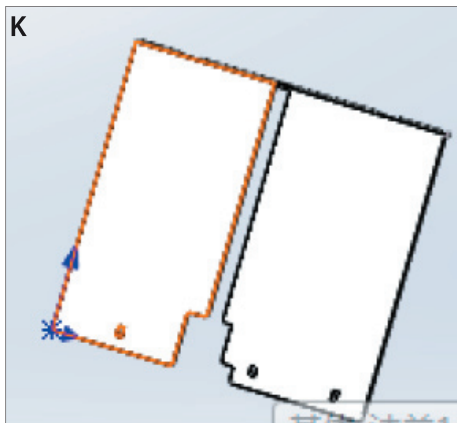
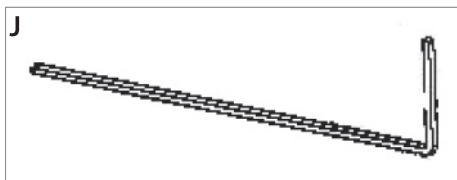

Stap 1

Controleer of de twee gaten in het frame (A) uitgelijnd zijn met de twee gaten in het draagframe (B).

Bevestig de onderdelen aan elkaar met twee bouten (M8×40), twee onderlegringen (Ø8) en twee borgmoeren (M8).

Plaats de bevestigde onderdelen op de vloer.



Stap 2

Schroef de dwarsbalk stevig vast aan de poten van het frame (A) en het draagframe (B) met twee bouten (M8×25) en twee moeren (M8). Draai ze niet zo ver aan dat de poten niet meer kunnen bewegen. Zorg ervoor dat de dwarsbalk zo is geplaatst dat de R- en L-markeringen op de dwarsbalk overeenkomen met de markeringen op het frame en het draagframe.



Stap 3

Plaats de buitenste afscherming (F) op het draagframe (B) met één bout (M6×15) en één borgmoer (M6), één bout (M8×40), één bout (M8×15) en één borgmoer (M8).



Stap 4

Plaats de binnenste afscherming (H) en bevestig deze aan het draagframe (B) en de beweegbare plaat.



Stap 5

Plaats de onderste afscherming aan het draagframe met één schroef (M6x12) en bevestig dit aan de poten van het draagframe met één schroef (M6x25).



Stap 6

Plaats de binnenflens (D), het zaagblad (G), de buitenflens (E) en één moer (M20) op de motoras. Houd de buitenflens stevig vast en draai de moer aan met de twee meegeleverde steeksleutels.

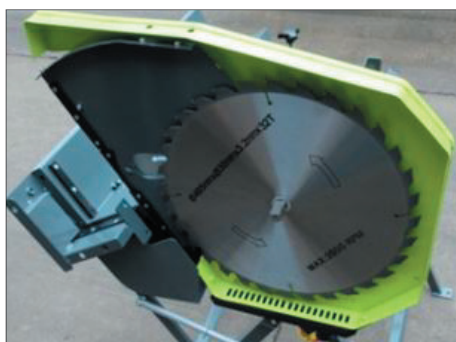

Stap 7

Plaats de rechter binnenste afscherming (H) en bevestig deze aan het draagframe (B) met twee schroeven (M6x12). Bevestig dit vervolgens met schroeven (M5x6) aan de buitenste afscherming (F).



Stap 8

Verwijder de onderste plastic afdekking.



Plaats de rechter buitenste afscherming (F) door deze te bevestigen aan de linker buitenste afscherming met bouten.



Plaats de onderste plastic afdekking terug.

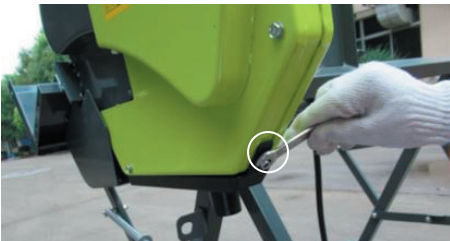

Stap 9

Plaats het verlengstuk en bevestig het aan het draagframe met twee bouten (M8×12), twee onderleggingen (Ø8) en twee borgmoeren (M8).



Stap 10

Plaats de beschermplaat (K) en bevestig deze aan het draagframe met drie bouten (M8×15) en drie borgmoeren (M8). Bevestig de beschermplaat aan de binnenste afschermingen met twee bouten (M5×8) en twee borgmoeren (M5).

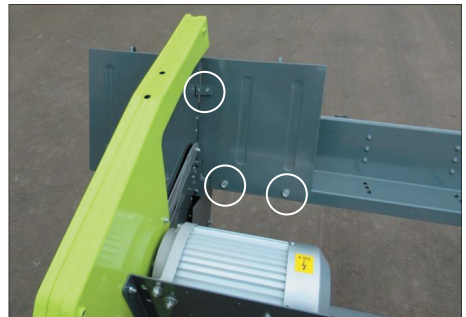

NL

Stap 11

Schroef de handgreep stevig op de cassette (L).

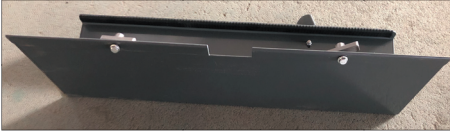

Draai de twee schroeven (M4x6) op de cassette los, plaats de cassette op de beschermplaat (K) en draai de schroeven opnieuw aan.



Stap 12

Plaats de verstelbare ondersteuningsrails (C) en lengteaanslag (J) in de rails van het draagframe (B).



Stap 13

Plaats de twee knoppen voor het aandraaien van de verstelbare ondersteuningsrails (C) en de lengteaanslag (J).

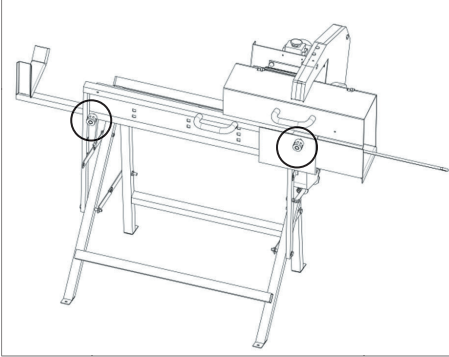

Stap 15

Plaats de stekker en noodstop op de motorplaat met vier bouten (M4x55).



Stap 14

Verwijder de stang en plaats de veer erop. Bevestig de stang aan de poten op het frame (A) en het draagframe (B). Draai dit aan.



Duw het draagframe enkele keren naar het frame toe om te controleren dat de veer op de stang het draagframe automatisch weer terugduwt naar de oorspronkelijke positie.

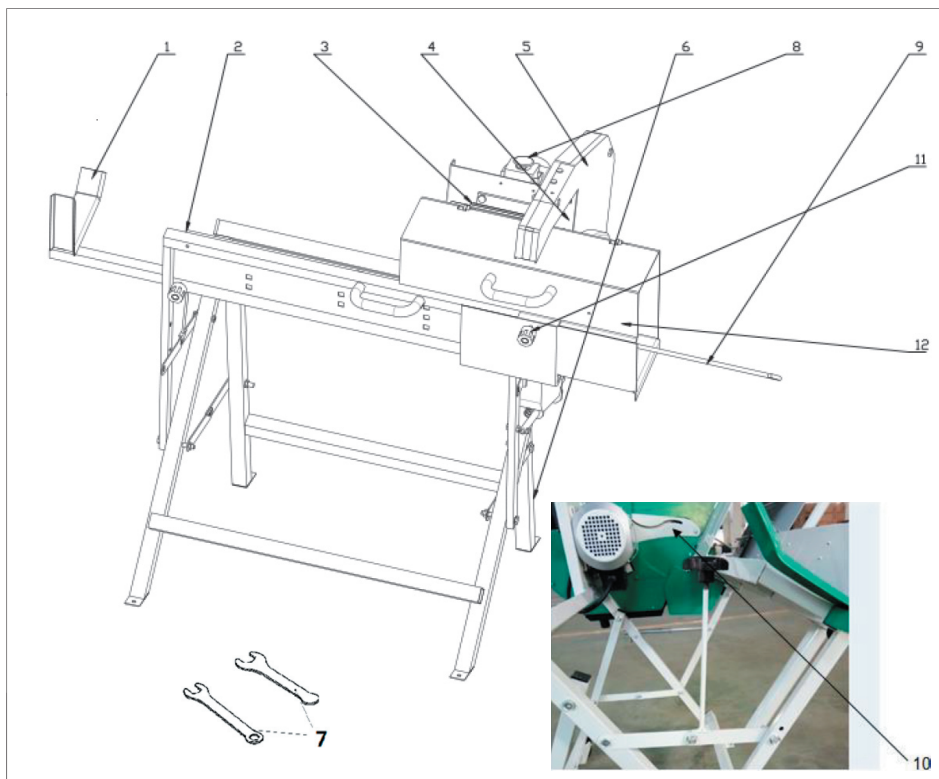

Overzicht

1. Verwijderbare ondersteuningsrails
2. Draagframe
3. Motor
4. Binnenste afscherming
5. Buitenste afscherming
6. Poot
7. Steeksleutels (2)
8. Aan/uit-knop
9. Afstelbare lengteaanslag
10. Beweegbare plaat
11. Vergrendelknop
12. Afscherming over draagframe

Zagen

Let op: De zaag vereist een aansluiting op een stekker met een zekering van 16 ampère.

Als er een verlengkabel wordt gebruikt, moet de kabel een doorsnede van 2,5 mm² hebben en vóór gebruik volledig zijn uitgerold.

Controleer of het snoer niet bekneld zit of in aanraking komt met de zaag als ermee wordt gewerkt.

Steek de stekker in het stopcontact.

Plaats het te bewerken item in het draagframe zodat het te zagen gedeelte op één lijn staat met het blad. Gebruik indien nodig de lengteaanslag om alle boomstammen op dezelfde lengte te zagen.

Zet de zaag aan met de aan/uit-knop en wacht tot het blad op volle snelheid draait.

Pak de handgreep van het draagframe vast en duw het naar het blad toe in een vloeiende glijdende beweging.

Als het item in de buurt van het blad komt, wordt de bladgeleider naar de zijkant gedrukt en het blad zaagt door het hout. Trek het draagframe terug nadat het zagen is afgerond. De bladgeleider sluit automatisch en u kunt het item in het draagframe naar voren brengen ter voorbereiding op het volgende zaagwerk.

Als het hout niet volledig is doorgezaagd, moet u het 180 graden draaien en er nogmaals doorheen zagen.

Zet de zaag uit met de rode aan/uit-knop als het zagen is afgerond.

Het zaagblad vervangen

Stap 1

Verwijder de rechter buitenste afdekking.

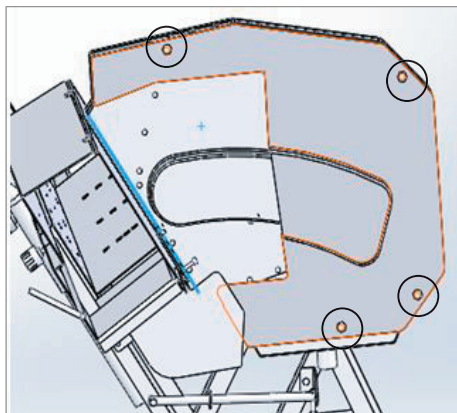

Stap 2

Verwijder de schroeven, onderleggingen en veeringen van de bovenzijde van de binnenste afdekking.



Stap 3

Verwijder de inbusschroeven van de rechter binnenste afdekking.



Stap 4

Houd de buitenflens stevig vast en draai de moer los met de twee meegeleverde

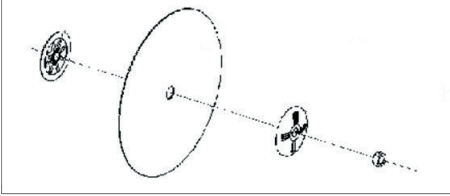

steeksleutels.

Maak de moer op de motoras voorzichtig los, verwijder de buitenflens en til het zaagblad er voorzichtig af. Let op: het blad is erg zwaar. Wees voorzichtig wanneer u de moer losmaakt en het blad verwijdert, dit kan ernstig letsel veroorzaken.

Maak de bladgeleider, as en flenzen schoon, bevestig een nieuw blad en bevestig dit en de buitenflens met de moer.

Controleer of de tanden van het blad in de juiste richting staan.

Stap 5

Plaats alle onderdelen terug en controleer of het afsluitmechanisme goed werkt.

Reiniging en onderhoud

Verwijder zaagsel en vuil met een stofzuiger, perslucht of borstel. Controleer of de ventilatieopeningen van de motor niet geblokkeerd zijn.

Maak de zaag schoon door de externe onderdelen schoon te vegen met een vochtige doek.

Smeer van tijd tot tijd de bewegende onderdelen in met olie. In het geval van langdurige opslag raden we aan het zaagblad en de veerstang met olie in te smeren om roest te voorkomen.

Gebruik nooit schurende of corrosieve reinigingsmiddelen op de boomstamzaag. Deze kunnen onderdelen van de zaag beschadigen en de werking hiervan verminderen.

Bedek de zaag met een dekzeil als deze buiten staat en zorg ervoor dat de motor en aan/uit-knop niet met water in aanraking kunnen komen.

EU-verklaring van overeenstemming

Fabrikant: Schou Company A/S, Nordager 31, 6000 Kolding, Denemarken, verklaart hierbij dat



geproduceerd is in overeenstemming met de volgende normen of normdocumenten:

EN 1870-6:2017

EN60204-1:2006/A1:2009

in overeenstemming met de bepalingen van de volgende richtlijnen

2006/42/EG Machinerichtlijn



Kirsten Vibeke Jensen
Product Safety Manager

02.09.2019 - Schou Company A/S, DK-6000 Kolding, Denmark

Service centre

Let op: Vermeld bij alle vragen het productmodelnummer.

Het modelnummer staat op de voorkant van deze handleiding en op het producttypeplaatje.

Voor:

- Klachten
- Reserveonderdelen
- Retourzendingen
- Garantiekwesties
- www.schou.com

Milieu-informatie



Elektrische en elektronische apparatuur (EEE) bevat materialen, componenten en substanties die gevaarlijk en schadelijk voor de menselijke gezondheid en het milieu kunnen zijn als afgedankte elektrische en elektronische apparatuur (WEEE) niet correct als afval afgevoerd wordt. Producten gemarkeerd met de volgende doorgestreepte afvalbak zijn elektrische en elektronische apparatuur. De doorgestreepte afvalbak geeft aan dat afgedankte elektrische en elektronische apparatuur niet met het huisafval weggegooid mag worden, maar dat deze afzonderlijk ingezameld moet worden.

Vervaardigd in P.R.C.

Fabrikant:
Schou Company A/S
Nordager 31
DK-6000 Kolding

© 2019 Schou Company A/S

Alle rechten voorbehouden. De inhoud van deze handleiding mag op geen enkele wijze, noch volledig noch in delen, elektronisch of mechanisch gereproduceerd worden, bijv. kopiëren of publicatie, vertaald of opgeslagen in een informatie-opslag- en ontsluitingssysteem zonder schriftelijke toestemming van Schou Company A/S.

SCIE À BUCHES

Introduction

Pour profiter au mieux de toutes les possibilités offertes par votre nouvelle scie à buches, veuillez lire entièrement les instructions avant toute utilisation. Nous vous recommandons également de conserver ces instructions afin de pouvoir vous y référer ultérieurement en cas de besoin.

Données techniques

Tension/fréquence : 230 V ~ 50 Hz

Consommation : 2 200 W

Vitesse, sans charge : 2 800 tr/min.

Taille de la lame : 405 mm

Diamètre du trou 30 mm

32 dents

Diamètre max. de la pièce à couper : 135 mm

Diamètre min. de la pièce à couper 30 mm

Avec frein de moteur de sécurité

Niveau sonore :

L_{pA} : 92 dB(A) K_{pA} : 2 dB(A)

L_{WA} : 104 dB(A) K_{WA} : 2 dB(A)

Consignes de sécurité particulières

Ne freinez jamais la lame lorsque vous allumez la scie car vous pourriez endommager le moteur.

Utilisez toujours une lame adaptée au type de travail à effectuer.

N'utilisez jamais de lames dont la vitesse de rotation maximale est inférieure à celle de l'appareil.

N'utilisez jamais de lames de scie tordues ou avec des dents manquantes.

N'utilisez jamais de lames de scie trop grandes.

Vérifiez que le sens indiqué sur la lame correspond au sens de rotation du moteur.

Portez toujours des gants de protection lorsque vous devez manipuler la lame.

N'ouvrez jamais le carter de protection de la lame sauf pour changer cette dernière comme indiqué ci-après.

N'ouvrez jamais le carter de protection tant que la lame tourne ou si la scie est branchée.

Avant utilisation, assurez-vous que la partie mobile du carter de protection se déplace librement et que le mécanisme de fermeture fonctionne correctement. Si ce n'est pas le cas, n'utilisez pas la scie.

Ne soulevez jamais la scie en la tenant par le capot de protection.

Gardez toujours l'axe de la lame de scie propre.

Assurez-vous toujours que la scie repose sur une surface plane et stable, et qu'elle ne puisse pas bouger pendant le sciage.

Ne laissez jamais la lame entrer en contact avec la pièce à scier (ni avec tout autre objet) lors du démarrage de la scie.

Assurez-vous que la pièce à scier ne comporte ni clou, ni vis, ni aucun autre objet susceptible d'endommager la lame, et que la surface située en dessous de la pièce à scier ne comporte aucun obstacle.

N'appuyez pas trop fort sur la scie. Arrêtez la scie immédiatement si la lame se bloque ou est coincée dans l'objet à couper. En effet, dans ce cas, la pièce à scier risque de revenir violemment en direction de l'utilisateur. Pendant le sciage, ne vous tenez jamais directement derrière la lame de la scie.

Présentation des pièces fournies

- A. Châssis avec moteur
- B. Berceau
- C. Barre de soutien ajustable
- D. Bride intérieure
- E. Bride extérieure
- F. Écran extérieur
- G. lame de scie
- H. Écran intérieur
- I. Sachet en plastique contenant les pièces de montage, les ressorts et les clés
- J. Dispositif de blocage pour la longueur
- K. Plaque de protection
- L. Boitier
- M. Sachet en plastique avec poignée et bouton

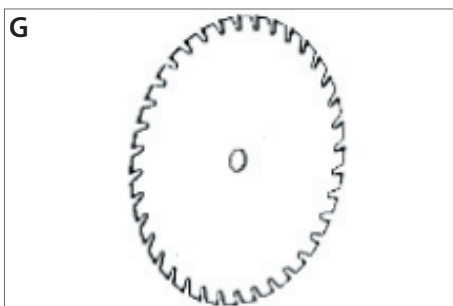
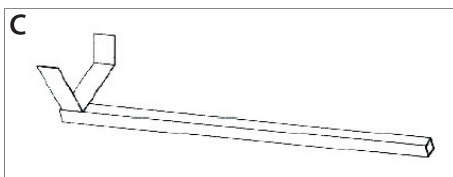
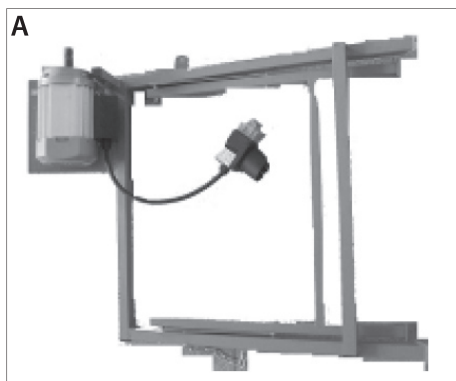



Assemblage de la scie

Commencez par ouvrir l'emballage et étalez toutes les pièces pour en avoir une vue d'ensemble.

L'appareil doit être assemblée par deux personnes.

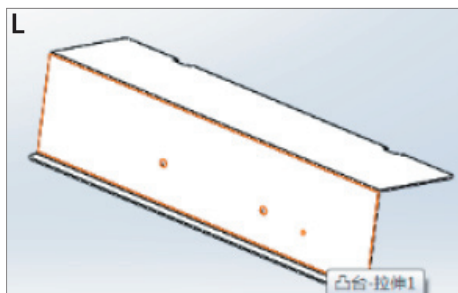
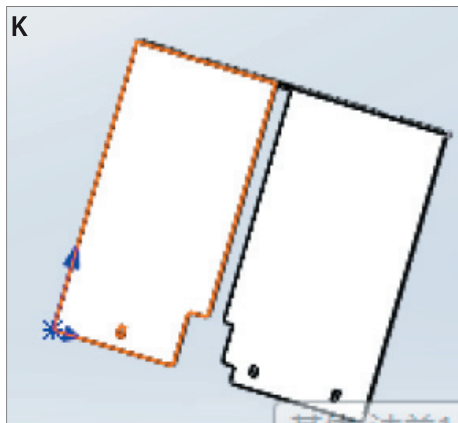
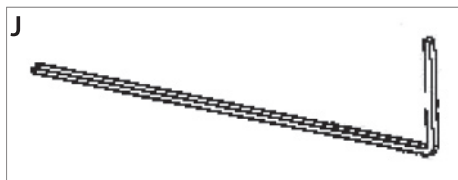

Étape 1

Assurez-vous que les deux trous dans le châssis (A) sont alignés avec les deux trous dans le berceau (B).

Fixez les deux parties ensemble en utilisant 2 vis (M8×40), 2 rondelles (Ø8) et 2 écrous de blocage (M8).

Posez les parties assemblées sur le sol.



Étape 2

Vissez fermement la barre transversale sur les pieds du châssis (A) et du berceau (B) en utilisant 2 vis (M8×25) et 2 écrous (M8). Ne les serrez pas si fort que les pieds ne puissent plus bouger. Assurez-vous que la barre transversale est tournée de manière que les marquages R et L correspondent aux marques sur le châssis et le berceau.



Étape 3

Fixez l'écran extérieur gauche (F) sur le berceau (B) en utilisant 1 vis (M6×15) et 1 écrou de blocage (M6), 1 vis (M8×40), 1 vis (M8×15) et 1 vis de blocage (M8).



Étape 4

Fixez l'écran intérieur gauche (H) sur le berceau (B) et la plaque mobile.



Étape 5

Fixez l'écran inférieur sur le berceau en utilisant 1 vis (M6×12) et attachez-le aux pieds du berceau en utilisant 1 vis (M6×25).

Étape 6



Placez la bride intérieure (D), la lame de scie (G), la bride extérieure (E) et 1 écrou (M20) sur l'axe du moteur. Tenez fermement la bride extérieure et serrez l'écrou en utilisant les deux clés fournies.

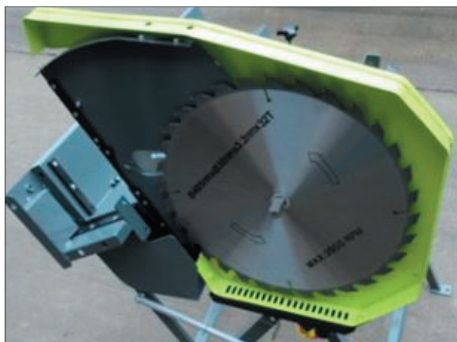
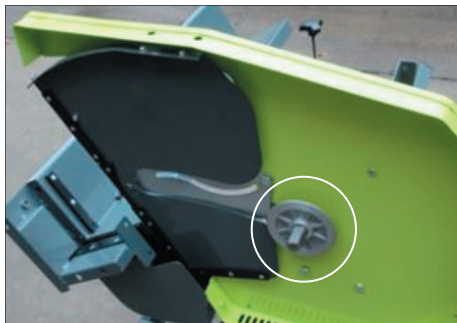

Étape 7

Fixez l'écran intérieur droit (H) sur le berceau (B) en utilisant 2 vis (M6×12). Attachez-le ensuite à l'écran extérieur (F) en utilisant des vis (M5×6).



Étape 8

Retirez le couvercle en plastique sur le bas.



Fixez l'écran extérieur droit (F) sur l'écran extérieur gauche en utilisant des vis.



Remettez le couvercle en plastique sur le bas.

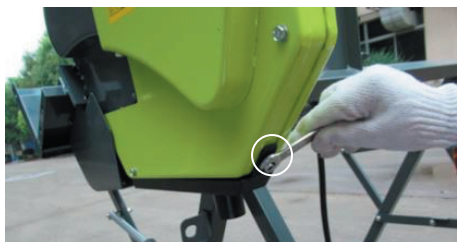

Étape 9

Assemblez la rallonge et attachez-la au berceau en utilisant 2 vis (M8×12), 2 rondelles (Ø8) et 2 écrous de blocage (M8).



Étape 10

Assemblez la plaque de protection (K) et attachez-la au berceau en utilisant 3 vis (M8×15) et 3 écrous de blocage (M8). Fixez la plaque de protection aux écrans intérieurs en utilisant 2 vis (M5×8) et 2 écrous de blocage (M8).

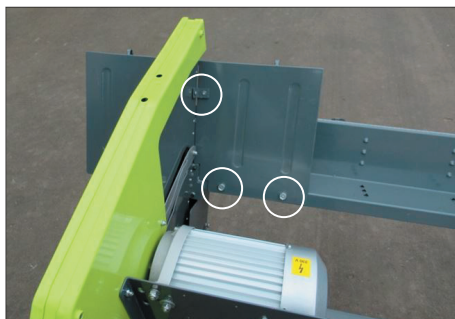

Étape 11

Vissez la poignée fermement sur le boîtier (L).



Desserrez les 2 vis (M4x6) du boîtier, installez le boîtier sur la plaque de protection (K) et resserrez les vis.

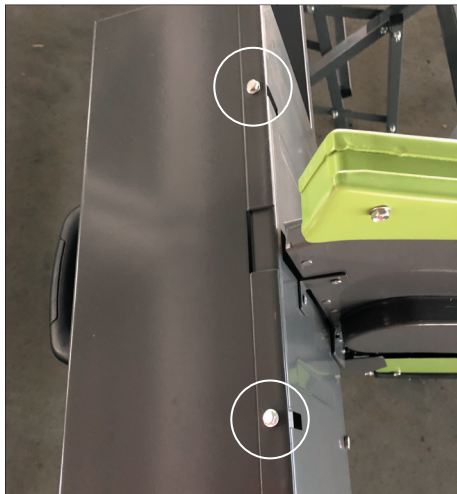

Étape 12

Insérez la barre de soutien ajustable (C) et le dispositif de blocage pour la longueur (J) dans les rainures du berceau (B).



Étape 13

Fixez les deux boutons pour resserrer la barre de soutien ajustable (C) et le dispositif de blocage pour la longueur (J).

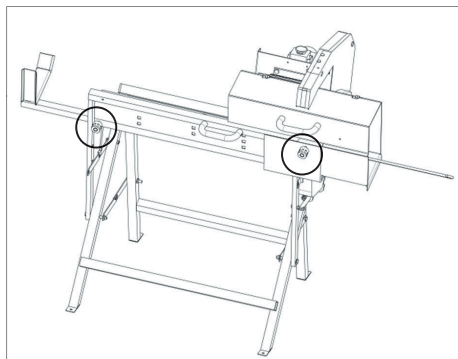

Étape 15

Installez la prise et le bouton d'arrêt d'urgence en utilisant 4 vis (M4x55).



Étape 14

Retirez la tige et enflez le ressort. Attachez la tige aux pieds du châssis (A) et au berceau (B). Serrez les vis.



Poussez le berceau vers le châssis plusieurs fois pour vérifier que le ressort le ramène automatiquement à sa position initiale.

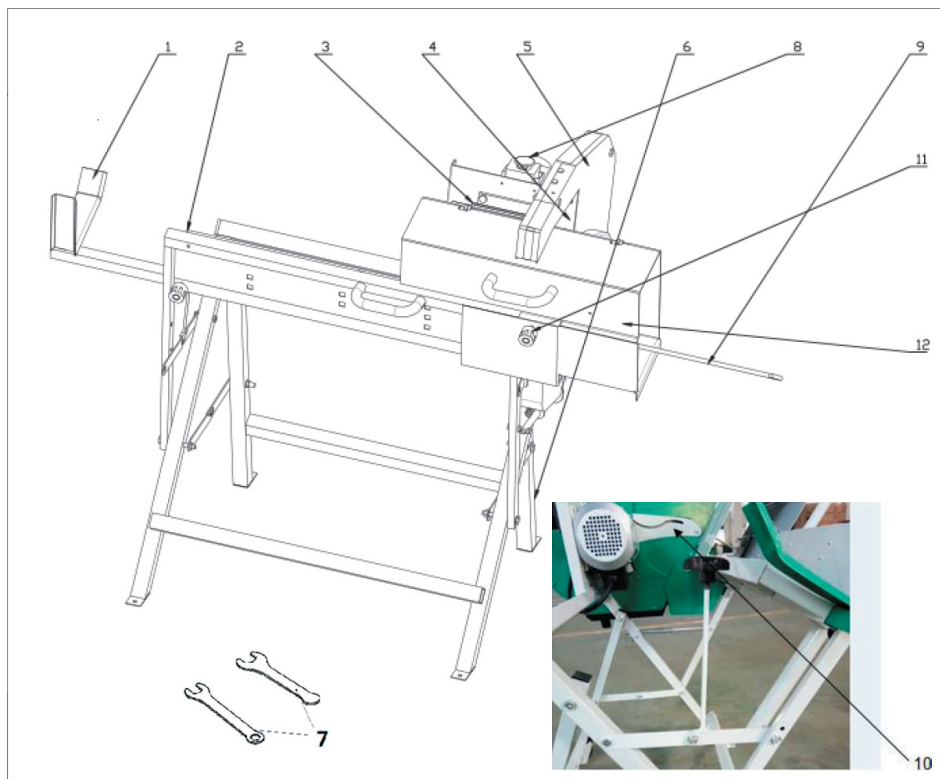

Présentation

1. Barre de soutien ajustable
2. Berceau
3. Moteur
4. Écran intérieur
5. Écran extérieur
6. Pied
7. Clés (2)
8. Bouton Marche/Arrêt
9. Dispositif de blocage pour le réglage de la longueur
10. Plaque mobile
11. Bouton de blocage
12. Boitier

Sciage

Remarque ! La scie doit être branchée à une prise avec fusible 16 A.

Si une rallonge est utilisée, celle-ci doit avoir une section de 2,5 mm² et être complètement déroulée avant utilisation. Assurez-vous que le cordon n'est pas coincé ou peut entrer en contact avec la scie pendant le fonctionnement.

Branchez l'appareil.

Placez la pièce à couper dans le berceau de telle manière que la partie à couper soit alignée avec la lame. Si nécessaire, utilisez le dispositif de réglage de la longueur pour que toutes les buches soient coupées à la même longueur.

Mettez le moteur sous tension à l'aide du bouton Marche/Arrêt et attendez que la lame atteigne sa pleine vitesse.

Saisissez la poignée du berceau et poussez ce dernier vers la lame d'un geste lent et régulier.

Lorsque la pièce se trouve près de la lame, le carter de protection est poussé de côté et la lame coupe le bois. Ramenez le berceau une fois le sciage terminé. Le carter de protection se ferme automatiquement et vous pouvez faire avancer la pièce dans le berceau pour la prochaine coupe.

Si la pièce n'est pas complètement sciée, vous devrez la tourner à 180° et terminer la coupe.

Arrêtez la scie à l'aide du bouton Marche/Arrêt une fois le travail terminé.

Remplacement de la lame

Étape 1

Retirez l'écran extérieur droit.

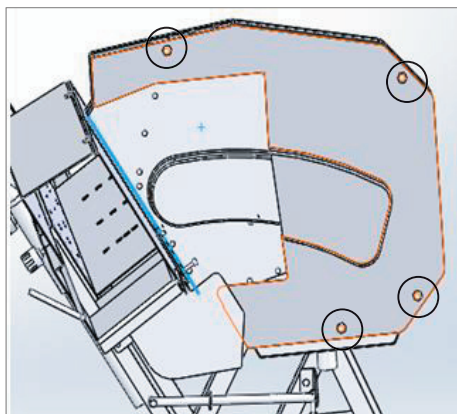

Étape 2

Retirez les vis, les rondelles et les rondelles à ressort dans la partie supérieure de l'écran intérieur.



Étape 3

Retirez les vis hexagonales sur l'écran intérieur droit.



Étape 4

Tenez fermement la bride extérieure et desserrez l'écrou en utilisant les deux clés fournies.

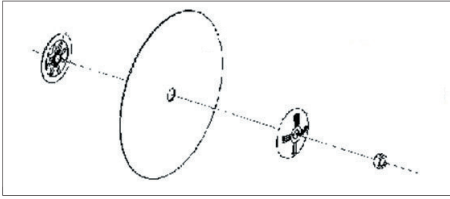

Desserrez avec précaution l'écrou sur l'axe du moteur, retirez la bride externe et la lame avec prudence. Attention : la lame est très lourde. Faites très attention lorsque vous retirez l'écrou et la lame car elle peut vous blesser gravement.

Nettoyez le carter de protection, l'axe et les brides, installez une nouvelle lame, et fixez-la ainsi que la bride externe avec l'écrou.

Vérifiez que les dents de la lame pointent dans le bon sens.

Étape 5

Remontez toutes les pièces et vérifiez que le mécanisme de fermeture fonctionne correctement.

Nettoyage et entretien

Nettoyez la sciure et la saleté à l'aide d'un aspirateur ou d'une brosse, ou à l'air comprimé. Vérifiez que les fentes de ventilation du moteur ne sont pas obstruées.

Les pièces externes de la scie peuvent être nettoyées à l'aide d'un chiffon humide.

Lubrifiez de temps à autre les éléments mobiles avec de l'huile. En cas d'entreposage pendant une période prolongée, nous vous recommandons de lubrifier la lame de scie et la tige avec ressort avec de l'huile pour éviter la rouille.

N'utilisez jamais de détergents corrosifs ou abrasifs sur la scie. Ils risquent d'endommager les pièces de la scie et d'affecter son fonctionnement.

Couvrez la scie d'une bâche si elle doit rester dehors et veillez à ce que le moteur et le bouton Marche/Arrêt soient protégés de l'eau.

Déclaration de conformité UE

Fabricant : Schou Company A/S, Nordager 31, 6000 Kolding, Danemark, déclare par la présente que la



est fabriquée conformément aux normes ou documents normatifs suivants :

EN 1870-6:2017

EN60204-1:2006/A1:2009

selon les dispositions des directives ci-après
2006/42/CE Directive Machines



Kirsten Vibeke Jensen
Product Safety Manager

A handwritten signature in black ink, appearing to read "Kirsten Vibeke Jensen".

02.09.2019 - Schou Company A/S, DK-6000 Kolding,
Danemark

Centre de service

Remarque : veuillez toujours mentionner le numéro de modèle du produit en cas de demandes.

Le numéro de modèle est indiqué sur la première page de ce manuel et sur la plaque signalétique du produit.

Pour :

- Réclamations
- Pièces de rechange
- Retours
- Questions de garantie
- www.schou.com

Informations relatives à l'environnement



Les équipements électriques et électroniques (EEE) contiennent des matériaux, pièces et substances pouvant être dangereux et nocifs pour la santé et l'environnement si les déchets d'équipements électriques et électroniques (DEEE) ne sont pas éliminés correctement. Les produits marqués du pictogramme de la poubelle sur roues barrée d'une croix sont des équipements électriques et électroniques. Ce pictogramme indique que les déchets des équipements électriques et électroniques ne doivent pas être éliminés avec les ordures ménagères non triées et qu'ils doivent être ramassés séparément.



Fabriqué en R.P.C.

Fabricant :
Schou Company A/S
Nordager 31
DK-6000 Kolding

© 2019 Schou Company A/S

Tous droits réservés. Le contenu du présent manuel ne doit en aucun cas être reproduit intégralement ou partiellement, sous forme électronique ou mécanique (par exemple par photocopie ou numérisation), traduit ou sauvegardé dans un système de stockage et de récupération d'informations sans l'accord écrit de Schou Company A/S.