

# TITAN



# TARKKA. TEHOKAS. TILAVA. TALOUDELLINEN.

Monipuolinen kylvölannoitin minimimuokkaukseen ja perinteiseen kylvöön



Tume Titan on ominaisuuksiltaan vakuuttava kylvötöiden kumppani, jonka voi varustaa tilan tarpeiden mukaan.

- Lannoite ja siemen kylvetään saman vantaan kautta, lannoite on nopeasti siemenen käytettävissä
- Tarkka kylvösyvyys, ei pystyhajontaa
- Poikkeuksellisen pieni vetotehon tarve: kaikki vantaan osat pyöriviä, ei erillisiä lannoitevantaia
- Suuri kylvöteho, suuret säiliötilavuudet, helpot ja nopeat säädöt, pieni huoltotarve
- Varustettu monissa testeissä tarkaksi todetulla rihlasyötöllä
- Saatavissa kattava valikoima lisävarusteita: esim. Titanin ja CultiPack-lautasmuokkaimen yhdistelmä säästää työvaiheita

# HELPPO KÄYTTÄÄ, HELPPO SÄÄTÄÄ, HELPPO HUOLTAA.

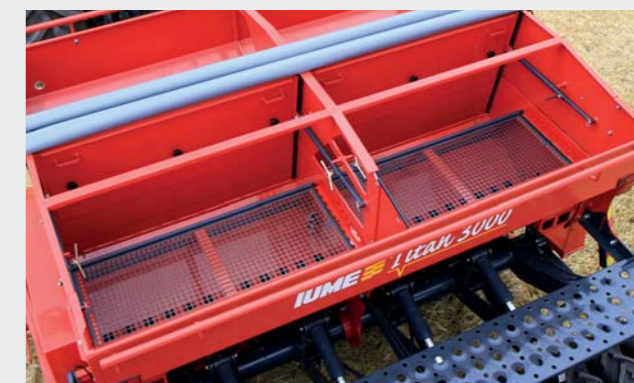

## POIKKEUKSELLISEN PIENI VETOVASTUS

Koska kaksoiskiekkovantaissa ei ole jarruttavia tai kuluvia raappoja, on vetovastus pieni. Se säästää polttoainetta ja konetehoa: vaikka kylvökoneen koko kasvaa, traktoria ei todennäköisesti tarvitse vaihtaa isompaan.

## SUURI SÄILIÖTILAVUUS

Yhdellä täytöllä voidaan työlevydestä ja syöttömääristä riippuen kylvää 5–7 hehtaaria. Väliseinän korkeus on säädettävissä. Säiliötilavuudesta saadaan täysi teho koko säätöalueella. Tarvittaessa koko säiliötilavuus on käytettävissä siemenelle.

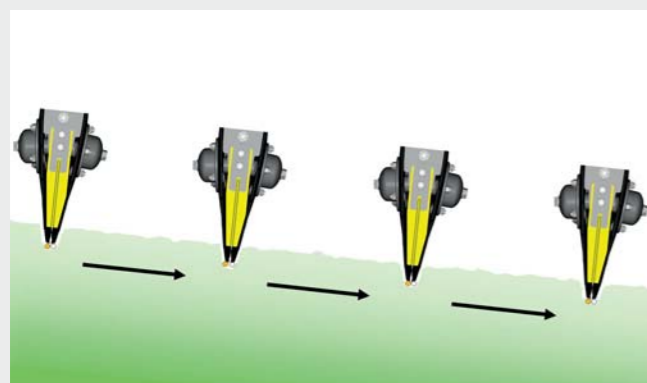

## MUUTTUMATON SIEMENVÄLI

Koska lannoite ja siemen ohjataan maahan saman vantaan kautta, niiden sijoittuminen pysyy muuttumattoman täsmällisenä kaikissa kylvöolosuhteissa.

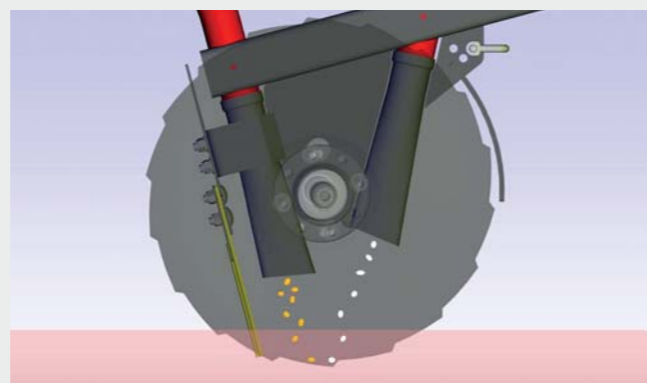

## SIEMEN VARMASTI KYLVÖPOHJAAN

Jotta siemen varmasti pääsee kylvöpohjaan, ohjataan lannoite vantaassa kiekon laakeroinnin etupuolelle. Näin siemenen syöttöputki saadaan mahdollisimman eteen. Vaon sivuilta valuva maa ei pääse aiheuttamaan pystyhajontaa. Kylvö tapahtuu kiekkojen suojaissa.



## HELPOSTI SÄÄDETTÄVÄ VANNASPAINOTUS

Vannaspainotus on säädettävissä hydraulisesti ajon aikana. Maksimipainotus on riittävän reilu, 60 kg.



## VAIVATON JA NOPEA KIERTOKOE

Titan tarjoaa käyttömukavuutta urakointitasolla. Muun muassa kiertokokeen suorittaminen on Titanissa suunniteltu markkinoiden helpoimmaksi ja nopeimmaksi.

# TÄYNNÄ TOIMINTAVARMUUTTA JA KÄYTTÖ- MUKAVUUTTA. VÄHÄN HUOLTOTARVETTA.

Helpposäätöinen Tc-ohjain säästää kustannuksia ja ympäristöä.

JÄREÄ  
JA MODERNI **T** **C**-OHJAIN



VOIMANSIIRRON MAAPYÖRÄ-  
KÄYTTÖ ON TARKKAA  
JA LUOTETTAVAA.

## EI TURHIA SÄÄTÖJÄ EIKÄ HUOLTOKOhteITA.

Tume Titanin suunnittelun lähtökohtia ovat varmatoimisuus ja huolettomuus. Siksi esimerkiksi lannoitesyvyyttä ei tarvitse erikseen säätää vaan se hoituu siemensyvyyssäädön yhteydessä, eikä Titanissa ole lainkaan mekaanisia veivisäätöjä. Kiertokokeen helppous takaa sen, että kokeita myös tehdään.

Huollon vaivattomuutta tukee se, että huoltokohteet ovat helppoja ja niitä on vähän. Titanissa ei myöskään ole lainkaan säätöä tarvitsevia kulutusosia. Syöttölaitteiden maapyöräkäyttö vähentää olennaisesti mm. voimansiirtoketjujen kulumista ja huoltotarvetta.

KONEEN AVARA RAKENNE MAHDOLLISTAA  
HELPOT PUHDISTUS- JA HUOLTOTOIMET.  
MM. LANNOITELETKUT SAA HELPOSTI  
ESILLE PUHDISTUSTA VARTEN.

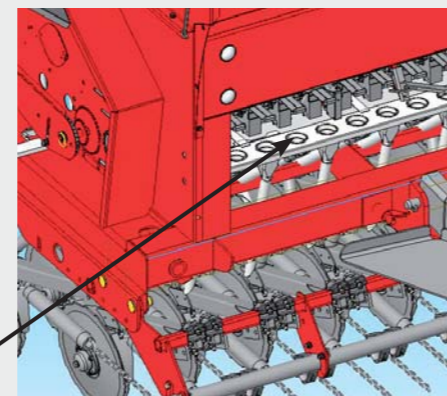

## KYLVÖVALIKKO

Säiliövahtien kuvakkeet Vantaat ylhäällä / alhaalla -kuvake  
Nopeusnäyttö/kameratoiminnon näppäin Akselivahtien kuvakkeet

Pinta-alamittarit, 3 kpl

ha1 1.11

ha2 2.22

ha3 3.33

Ajouralaite, myös lannoitteelle

2 / 4

Paluunäppäin alkuvalikkoon

Hälytysten kuittaaminen

Rits-merkkaustoiminto

Vasen sitkain (merkkari)

Oikea sitkain (merkkari)

400 kg

250 kg

125 kg

80 kg

Lannoitteen pikavalinnat, 4 kpl (lisävaruste)

Merkkarin tolppanosto

1/2-nosto

Nostokertojen esto

## ASETUSVALIKKO

↑↑ 230

← 400

☀ 13

🔊

⏪

TUME

ha 0.00

V 232.1

☀ 8

☀ 12

🔊 1

🔊 1

⏩

## DIAGNOSTIIKKA

# MONIPUOLISET LISÄVARUSTEET.



Etulata



Pyöränvälilyrä



CultiPack-välimuokkain  
Monitoimivetoaisa



Hydrauliset  
ajolinjamerkitsimet

## TEKNISET TIEDOT Titan

	3000	4000
Työ- ja kuljetusleveys, mm	3000	4000
Säiliön kokonaistilavuus, m <sup>3</sup>	4,07	5,64
Siemen maks. m <sup>3</sup>	2,9	4,01
Siemen min. m <sup>3</sup>	1,72	2,38
Lannoite maks. m <sup>3</sup>	2,35	3,26
Lannoite min. m <sup>3</sup>	1,17	1,32
Peruskoneen paino, kg	3050	3850
Täyttökorkeus, cm	208	208
Vantaiden maks. painotus, kg/vannas	60	60
Vantaiden painotuksen säätö ajon aikana	Vakio	Vakio
Vantaiden lukumäärä	24	32
Vantaiden kiekon halkaisija, mm	360	360
Vetotehontarve,alkaen hp/kWh	90/66	120/88
Kannatinpyörät, koko	7.50-16	7.50-16
Kannatinpyörien lukumäärä	12	16

**Vakiovarusteet:** Tc-ohjain // Jälkiäes // Vannaspainotuksen hydraulinen säätö // Lannoiteseulat // Säiliön itsekelautuva pressukansi // Valovarustus **Lisävarusteita:** Merkitsimet // Heinänsiemenen kylvölaite // Etulata // Sekoitussakselit // Siemenseulat // Taka-kaide // Etuastintasot // Pyöränvälilyrä // CultiPack // Monitoimivetoaisa // Hybridikasetti // Lannoitteen kaukosäätö – Tc



**Aina luottamuksesi arvoinen.**  
Annamme koneillemme kahden vuoden takuun.

Oikeudet muutoksiin pidätetään. Esitteen kuvien koneet osittain lisävarustein.

**TUME-AGRI OY**

PL 77, 14201 TURENKI  
Puh. +358 207 433 060,  
faksi +358 3 688 2305  
www.tumeagri.fi

**Pekka Kaartinen**  
+358 (0) 40 450 6482  
pekka.kaartinen@tumeagri.fi

**Juha Niinistö**  
+358 (0) 40 450 6484  
juha.niinisto@tumeagri.fi

ITÄ-SUOMI



**Olli Lönnroos**  
puh. +358 (0) 40 593 6913  
olli.lonnroos@pel-tuote.fi

**Jukka-Pekka Hoffren**  
puh. +358 (0) 40 845 4999  
jukka-pekka.hoffren@pel-tuote.fi

FITTAN 6/2018